

# CONTI+ Dushraumlösungen

---

Nachhaltig | Hygienisch | Sicher | Smart







## Smarte Systeme für mehr Lebensqualität

Hygienische und smarte Duschaum- und Waschaumkonzepte für ein Plus an Lebensqualität: Dafür steht die Marke CONTI+ seit 50 Jahren. Dank unserer innovativen Technologien und einem umfassenden Serviceangebot bieten wir unseren Kunden für jede Anforderung im Neubau- und Sanierungsbereich die optimale Lösung. Kompetent, flexibel – und rundum überzeugend.

Von modernen elektronischen und mechanischen Dusch-, Waschtisch- und Urinal-Armaturen über Waschtische bis hin zu kompletten Sanitärraumausstattungen und Wassermanagement-Systemen: Bei allen Produkten und Systemlösungen denken wir ganzheitlich und legen größten Wert auf Nachhaltigkeit, Hygiene und Sicherheit. Dazu sorgen smarte Entwicklungen bei Elektronik und Benutzeroberfläche für maximalen Komfort, einen bestmöglichen Kundennutzen und den konsequenten Schutz unserer Umwelt.

Entdecken Sie unser ganzheitliches und einzigartiges Produkt- und Serviceangebot im Bereich Duschaum- und Waschaumlösungen – für Ihren Projekterfolg und begeisterte Kunden!

Ihr  
CONTI+ Team

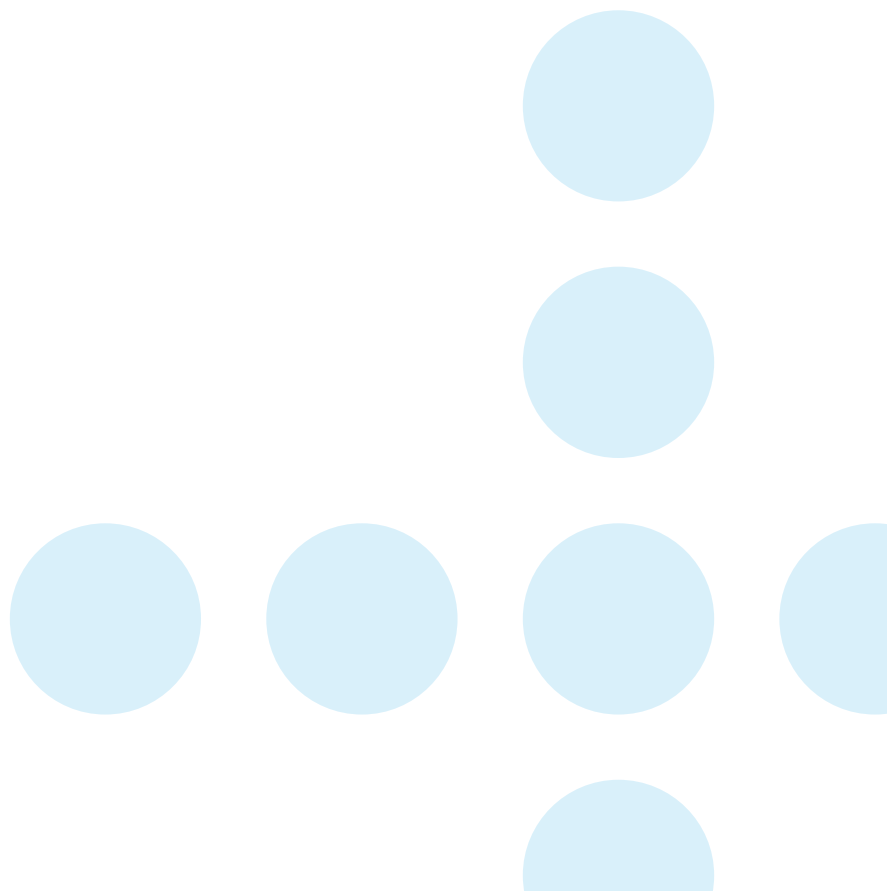



# CONTI+ SERVICE

---

## Perfekter Service und kompetente Unterstützung

Neben einem umfassenden Produktportfolio profitieren Sie bei CONTI+ von einem breiten Service-Angebot und einer jederzeit kompetenten Projektberatung durch erfahrene Spezialisten.

### **CONTI+ Objektservice**

Individuelle Unterstützung für Planer und Architekten bei der Projektplanung.

### **CONTI+ Außendienst**

Persönliche Betreuung bei der anforderungsgerechten Planung und Realisierung von Bauvorhaben.

### **CONTI+ Online-Unterstützung**

Technische Informationen, Ausschreibungstexte, Bilder und vieles mehr unter [www.conti.plus](http://www.conti.plus).

### **CONTI+ Kundenservice**

Telefonische Hilfe für alle projektbezogenen Fragen und bei „Notfällen“ – 24 Stunden an 365 Tagen im Jahr.

### **Individuelle Service-Pakete für jeden Bedarf**

Darüber hinaus erhalten Sie bei CONTI+ je nach Bedarf und Projektphase weitere praktische Dienstleistungen:

- Einweisung und Vor-Ort-Schulungen für eine reibungslose Inbetriebnahme
- Vor-Ort-Beratung bei Sanierung, Renovierung, Modernisierung und Umrüstung
- professioneller Wartungsservice inklusive Wartungsverträge
- Hygiene-Service zur Installation und Inbetriebnahme einer CONTI+ Dosieranlage
- bei kontaminierter Trinkwasseranlage
- Durchführung von Redox-Messungen nach Vorgaben des Anlagenbetreibers
- CONTI+ Trinkwasserhygiene-Tests zur Sicherstellung der Trinkwasserqualität





# KONZEPTE & LÖSUNGEN

## Intelligente Konzepte für jeden Anwendungsbereich

Ob gewerblicher, öffentlicher und halböffentlicher Bereich oder Gesundheitssektor: Unser umfassendes CONTI+ Sortiment garantiert Ihnen für jedes Projekt und jede Umgebung eine individuelle, maßgeschneiderte Lösung und Ausstattung.

Gerade Duscharmaturen müssen meist sehr unterschiedliche landes- und branchenspezifische Anforderungen an Hygiene, Sicherheit und Ergonomie erfüllen. Dabei spielen vor allem Trinkwasserverordnungen, Arbeitsstättenrichtlinien und Unfallverhütungsvorschriften eine wichtige Rolle. Besonders hoch sind die nationalen und internationalen Vorgaben vor allem in Schwimmbädern, Sporthallen, Stadien oder auch auf Campingplätzen. Die Wirtschaftlichkeit und Nachhaltigkeit bis hin zum Schutz vor Vandalismus und einfacher Reinigung, automatischen Hygienespülungen oder thermischer Desinfektion sind nur einige der relevanten Kriterien.

Dank intensiver Forschungs- und Entwicklungsarbeit in Deutschland und der Schweiz erhalten Sie bei CONTI+ jederzeit ein anforderungsgerechtes und auf Ihren jeweiligen Markt abgestimmtes Duschesystem.



### Ihre Vorteile mit den Duschesystemen von CONTI+

- über 160 clevere Duschlösungen für jeden Einsatzbereich
- praktisches Baukastenprinzip mit gleicher Technologie (elektronisch/mechanisch)
- Sanieren, Modernisieren und Renovieren von Bestandsanlagen ohne aufwendige Baumaßnahme
- einfache Nachrüstung/Umrüstung (u.a. mechanische auf elektronische Ausführungen)
- geringer Wartungsaufwand, von vorne zugänglich
- Armaturenentnahme ohne bauliche Maßnahmen
- reduzierte Ersatzteilbevorratung durch baugleiche Komponenten (alle Duschserien)



### Lösungsorientiert

CONTI+ steht für durchgängige Lösungs- und Produktangebote für Neubau sowie Sanierung, für den öffentlichen, halböffentlichen, gewerblichen und industriellen Sanitär-raum mit dem Anspruch auf hohe Qualität, ansprechendes Design und kompetente Unterstützung und Kundenservice



Schwimm- & Freizeitbäder | Sportanlagen & Stadien |  
Staatliche Einrichtungen & Bildung | Verkehr & Raststätten |  
Krankenhäuser & Kliniken | Altenheime & Wohnheime |  
Camping & Freizeit | Bürogebäude & Industriehallen |  
Bahnhöfe & Flughäfen | Studentenheime & Internate |  
Erlebnisparks & Ferienanlagen | Kasernen & uvm. ...





# Vielfältigkeit

## Inhaltsverzeichnis

### CONTI+

CONTI+ Markenwerte.....	1
CONTI+ Neuheit .....	9

### CONTI+ Duschlösungen

Übersicht Technologie.....	12
CONTI+ Wasserstrecken.....	14
Übersicht Duschlösungen.....	16
Wassermanagement & APP.....	19
Funktionsübersicht.....	24

### Elektronische Duschen

Duschpaneele	
CONTI+ CONPRIMUS.....	27
CONTI+ CONGENIAL .....	30
CONTI+ CONFRESH .....	35
CONTI+ CONSMART.....	38
CONTI+ CONCASH 2.0.....	43
Standduschen	
CONTI+ CONFREE.....	46
Duschen Unterputz	
CONTI+ CONGENIAL .....	52
CONTI+ CONGENIAL FIT.....	58
CONTI+ CONFLOW (DN20).....	74
CONTI+ CONBASE .....	76

### Mechanische Duschen

Duschpaneele & Duschen Unterputz	
CONTI+ Ölhydraulik .....	68
CONTI+ Wasserhydraulik.....	69
CONTI+ Auf-/Zu-Griff .....	70
CONTI+ CONGENIAL Aufrüstung..	71
CONTI+ CONBASE .....	76

### Duschen Aufputz

Elektronische Duschen .....	77
Mechanische Duschen .....	77

### CONTI+ Zubehör

Weitere Duschlösungen .....	76
Brauseköpfe.....	78

### CONTI+ Sonderlösungen

Umrüstung .....	82
Referenzen.....	84

### CONTI+ Kontakt

Ansprechpartner .....	90
-----------------------	----

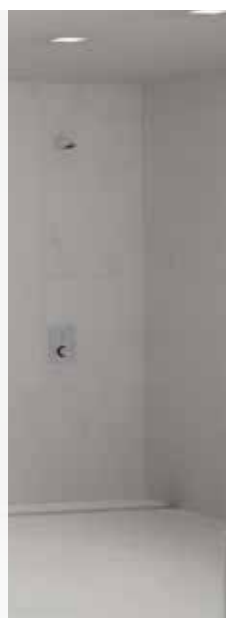
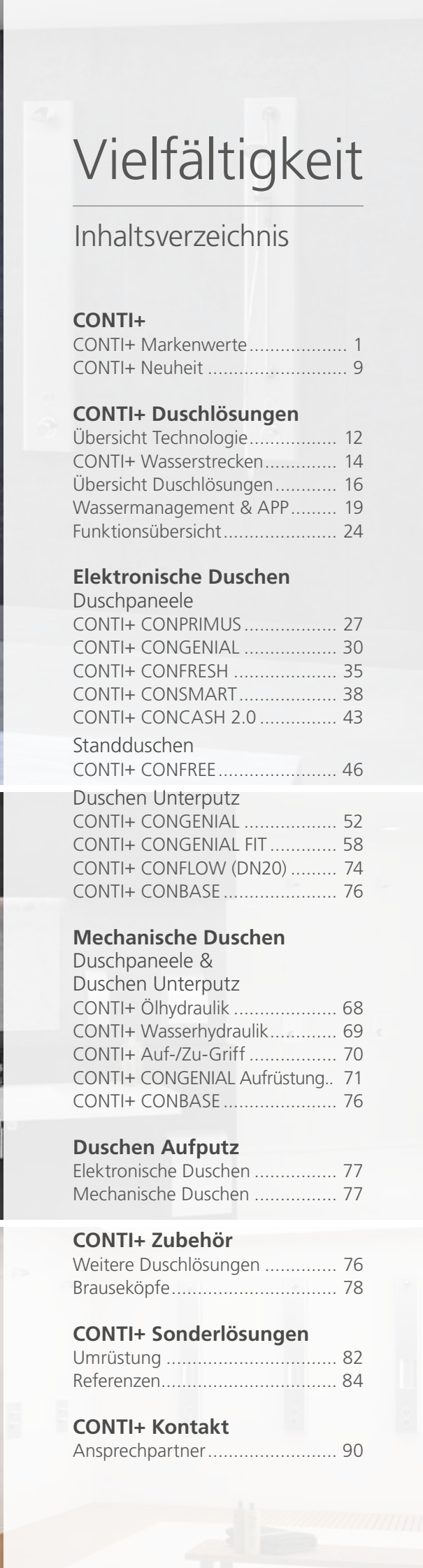
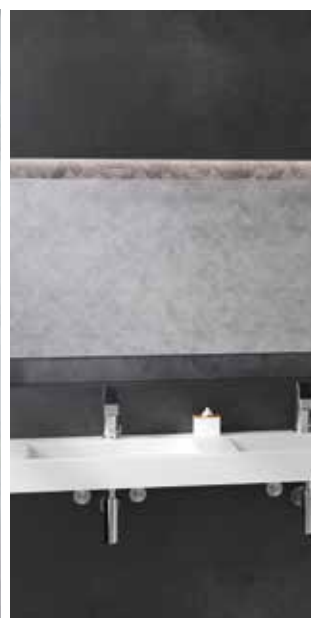





# NACHHALTIG

## Ressourcenschonung mit Weitblick

Nachhaltiges Wirtschaften im Einklang mit Mensch und Natur – das ist seit vielen Jahren unser Anspruch. Bei der Entwicklung unserer CONTI+ Duschsysteme spielen Faktoren wie der verantwortungsvolle Umgang mit Wasser und Energie, eine dauerhaft wartungsarme Nutzung sowie die Wirtschaftlichkeit über den gesamten Lebenszyklus daher eine zentrale Rolle.

Durch den Einsatz von Edelstahl ohne Beschichtung, von Materialien mit geringem Nickel-/Bleigehalt, durch wiederverwertbare Kunststoffe oder auch umweltverträgliche Desinfektionsmittel vermeiden wir zudem konsequent unnötige Umweltbelastungen. So bringen wir neueste Technologien und Ressourcenschonung zukunftsgerecht zusammen – zum Vorteil unserer Kunden.

Die Bausteine des CONTI+ Wassersparkonzepts im Überblick:



CONTI+ CNX Wassermanagement-System  
Einstellung, Deaktivierung und Programmierung  
eingebundener Duschen oder Duschgruppen



CONTI+ Service APP  
Einzelarmaturensteuerung von Dusch-, Waschtisch- und  
Urinalarmaturen zur Programmierung, direkten Funktions-  
auslösung, Protokollierung und Auslesen von Daten



Reinigen ohne zusätzlichen Wasserverbrauch für  
Reinigungskomfort  
Durch Reinigungsstopp



Wasserlaufzeit elektronisch  
Elektronische Selbstschlussfunktion mit einstellbaren  
Wasserlaufzeiten für einen reduzierten Wasserver-  
brauch



Wasserlaufzeit mechanisch  
Mechanische Selbstschlussfunktion mit einstellbarer  
Wasserlaufzeit für einen reduzierten Wasserverbrauch



Start/Stopp-Funktion zum Wassersparen  
Einstellbare bzw. automatische Start/Stopp-Funktion  
zum Wassersparen



# HYGIENISCH

## Umfassende Sicherheit durch Sauberkeit

Die Hygieneanforderungen steigen vor allem in öffentlichen, halböffentlichen, gewerblichen und industriellen Gebäuden stetig – national wie international. Vor diesem Hintergrund optimieren wir unsere Duschsysteme kontinuierlich weiter. Unser ganzheitliches CONTI+ Hygienekonzept garantiert maximale Sicherheit in Dusch- und Waschräumen – ganz gleich, in welchem Einsatzbereich. Dabei reichen unsere Leistungen von der individuellen Hygienplanung über die Verwendung hygienischer Materialien bis zur Berücksichtigung wichtiger Funktionen wie der Hygiene-spülung oder der thermischen Desinfektion.

Ein zentraler Bestandteil unseres Hygienekonzepts ist das intelligente CONTI+ CNX Wassermanagement-System. Es ermöglicht ein einfaches und übersichtliches Armaturenmanagement von bis zu 150 Duschen, Waschtisch- und Urinal-Armaturen – für eine sichere Durchführung und Dokumentation sämtlicher Hygienefunktionen und Betriebsaktionen.

Unsere innovativen Technologien und Hygienefunktionen:



### Hygienisch / Keimreduktion

Verhinderung bzw. Minimierung von Keimbildung durch den Einsatz keimhemmender Materialien



### Automatische Hygiene-spülung

Spülung der Rohrleitungen zur Vermeidung von Keimbildung bei stehendem Wasser – je nach Bedarf über eine nutzungsabhängige Intervallsteuerung, eine Zeitsteuerung oder eine Kalenderfunktion, integriert im CNX Wassermanagement-System oder über die Service APP



### Kaltwasserspülung

Kaltwasserspülung von elektronischen Armaturen unter Einbindung in das CNX Wassermanagement-System oder über die Service APP



### Thermische Desinfektion, manuell

Thermische Spülung der Armaturen über einen manuell zu öffnenden TD-Stopfen, integriert in der Duscharmatur



### Thermische Desinfektion, elektronisch

Thermische Spülung der Armaturen per Schlüssel-schalter oder als Kalenderfunktion im CNX Wassermanagement-System oder über die Service APP





# CONTI+ HYGIENEKONZEPT

---

PRÄVENTIV | PERMANENT | AKUT

CONTI+ bietet drei Bausteine für die hygienische Sicherheit in Dusch- und Waschräumen:

**PRÄVENTIV:** Beratung und Unterstützung bei Planung, Bau und Wartung.

**PERMANENT:** Effektives Wassermanagement, professionelle Wartung und Beprobung.

**AKUT:** Innovative Lösungen zur Wiederherstellung der Hygiene bei akuter Kontamination – für eine sichere Bedienung, Einbindung und Kontrolle der Produkte, ob mit dem CNX Wassermanagement-System oder mit der Service APP.

Die Bausteine des CONTI+ Hygiene-Service im Überblick:

- separate thermische Desinfektion (manuell/elektronisch), Hygiene- und Kaltwasserspülung
- mikrobiologische Sanierung von Trinkwasserinstallationen und Schwimmbadfiltersystemen
- hygienische Installation durch Desinfektion von Werkzeugen, Oberflächen und Komponenten
- Konzepte für menschliche Hygiene
- Desinfektion von Raum- und Raumlufthanlagen durch Kaltvernebelung oder Luftreinigung
- umfassendes Wassermanagement, Trinkwasserhygiene-Tests und Wartung
- CONTI+ oXan® Desinfektionslösungen
- endständige Filterlösungen zur Aufhebung von Nutzungsverböten



#### Verbrühschutz

Die thermostatische Mischeinrichtung mit Verbrühschutz sorgt für Sicherheit



#### Vandalensicherheit

Zuverlässiger Betrieb und Schutz vor Vandalismus durch die Bauform, das Design und die Materialauswahl



#### Reinigungsstopp

Reinigungsstopp über den RC Switch (magnetische Reedschalter-Unterbrechung der Auslösefunktion, direkt vor Ort) oder als Kalenderfunktion über die Service APP oder integriert ins CNX

# SICHER

## Bester Schutz durch intelligente Technik

Sicherheit hat im Sanitärbereich oberste Priorität – gerade im öffentlichen, halb-öffentlichen und gewerblichen Bereich sind daher bei Installation und Betrieb von Duschsystemen zahlreiche gesetzliche und normative Vorgaben zu erfüllen.

Unsere CONTI+ Lösungen erfüllen alle Anforderungen. Wir entwickeln ausschließlich funktionssichere und zuverlässige Duschsysteme, die dem Nutzer einen maximalen Komfort sichern und vor ungewollter Fehlbedienung schützen.

Neben der Produktsicherheit haben wir auch die Zukunftssicherheit immer im Blick. Unsere langjährige Marktpräsenz, die Zugehörigkeit zu einer traditionsreichen Schweizer Unternehmensgruppe, unser eigener Kundendienst sowie die zuverlässige Verfügbarkeit von Ersatzteilen sorgen dafür, dass unsere Kunden mit CONTI+ immer auf der sicheren Seite sind. Heute und morgen.

Die Bausteine des CONTI+ Sicherheitkonzepts im Überblick:

- **sichere Wasserqualität** durch zugelassene Materialien, clevere und zum Teil patentierte Bauart und Technik, innovative Hygienefunktionen und -maßnahmen
- **Vandalensicherheit** für den zuverlässigen Betrieb durch spezielle Bauform bzw. Design, innenliegende Komponenten und robuste Materialien
- **Reinigungsstopp** zum wirksamen Schutz des Reinigungspersonals vor unerwünschter Wasserauslösung
- **Zertifizierung** durch neutrale Institute – zum Beispiel WRAS, DVGW und Watermark
- **höchste Qualität** durch 100%-Prüfung inklusive Funktionstest sowie Ersatzteilgarantie
- integrierter **thermostatischer Verbrühschutz** nach EN 1111 für höchste Sicherheit

Verbrühschutz:  
Kartusche schließt  
bei Kaltwasserausfall

Vandalensicherer Temperaturgriff:  
Befestigung am CONGENIAL  
Armaturengehäuse und somit Schutz  
vor Beschädigung der Kartusche





Vor dem Hintergrund steigender nationaler und internationaler Hygieneanforderungen bei der Trinkwasserinstallation bekommen smarte Wassermanagement-Systeme einen immer größeren Stellenwert.

CONTI+ entwickelt seit langer Zeit smarte Lösungen zur zentralen Verwaltung, Steuerung und Überwachung von Geräten und Komponenten für Duschsysteme.

Ob Einzelarmatur oder eine gesamte Anlage mit bis zu 150 CONTI+ Armaturen: Dank unserer intelligenten Technologien lassen sich alle betriebs-, dokumentations- und sicherheitsrelevanten Funktionen wie die komfortable Automatisierung von Spülungen, die Einstellung von Betriebszeiten einer thermischen Desinfektion sowie die Einstellung von Betriebs- oder Reinigungsstopps ganz einfach und sicher managen. Für mehr Komfort und eine erstklassige Hygiene.

Die Bausteine des CONTI+ Smartkonzepts im Überblick:

- **CONTI+ CNX Wassermanagement-System:** für die Integration von bis zu 150 CONTI+ Armaturen – für Hygieneanforderungen auf höchstem Niveau
- **CONTI+ Service APP:** Bequeme Einzelarmaturensteuerung von Dusch-, Waschtisch- und Urinalarmaturen zur Programmierung, Protokollierung und Datendokumentation durch Anbindung über BLE Converter



**CONTI+ CNX Wassermanagement-System**  
Einbindung von Armaturen in das CNX Wassermanagement-System möglich zur zentralen Steuerung und Protokollierung von Aktionen und Funktionen von Einzelarmaturen und Armaturengruppen



**CONTI+ Service APP**  
Einzelarmaturensteuerung von Dusch-, Waschtisch- und Urinalarmaturen zur Programmierung, direkten Funktionsauslösung, Protokollierung und Auslesen von Daten



# SMART

Wassermanagement – so einfach wie nie

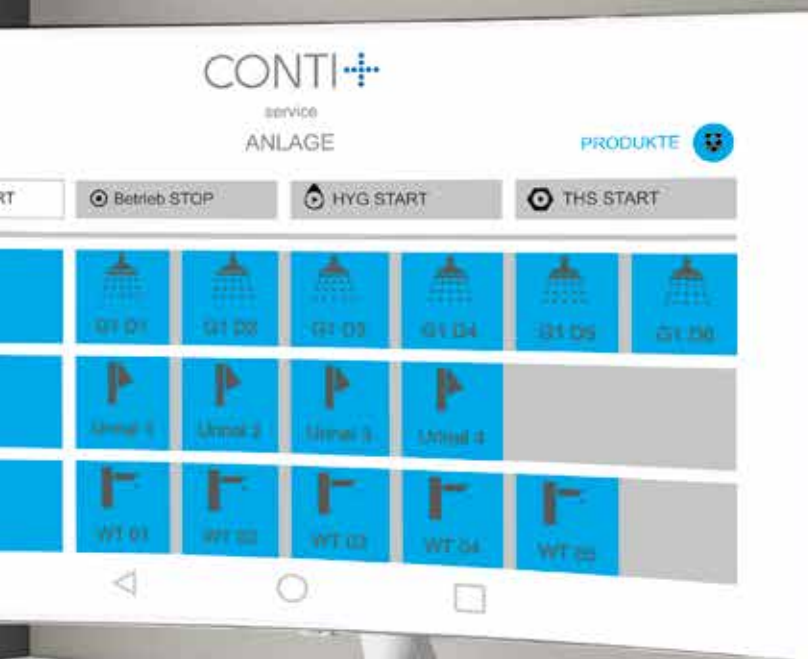

## Smarter Service

Für jedes CONTI+ Duschesystem

In Verbindung mit unseren smarten Duschesystemlösungen bieten wir jederzeit eine kompetente Beratung und einen umfangreichen technischen Support an – perfekt abgestimmt auf das jeweilige Projekt:

- Inbetriebnahme von CONTI+ CNX Wassermanagement-Systemen (bis zu 64/150 Armaturen)
- Bestandsaufnahme bzw. Verdrahtungsarbeiten an CONTI+ Armaturen und den zugehörigen Steuereinheiten
- Einweisung des Betriebspersonals in Bedienung, Funktion und Wartung aller CONTI+ Anlagenkomponenten
- Wartungsverträge und -services für regelmäßige Kontrollen
- Online-Support durch Installationsvideos und Schulungen





# WELTNEUHEIT

CONTI+ CONPRIMUS mit einzigartiger Technologie





Ob elektronische, mechanische Duschpaneele oder intelligente Duschsysteme für die Unterputz- und Aufputzinstallation: Unsere leistungsstarken Lösungen eröffnen neue Spielräume zur Gestaltung zeitgemäßer und zukunftsgerechter Duschräume. Dabei sichern unsere in unterschiedlichsten Varianten erhältlichen Wasserstrecken jederzeit ein angenehmes Duscherlebnis sowie höchste hygienische Sicherheit. Zudem sorgen unsere innovativen Steuerungssysteme maximalen Komfort – zu jeder Zeit.

Mehr als 45 Jahre Erfahrung, neueste Technologien sowie unzählige Erweiterungs- und Umrüstungsmöglichkeiten: All das zeichnet CONTI+ Duschlösungen aus. Entdecken Sie unser breites Sortiment mit mehr als 160 cleveren Systemvarianten.



# CONTI+DUSCHLÖSUNGEN

---

Erfrischende Systeme für jede Raumsituation





# DUSCHSYSTEM VARIANTEN ELEKTRONISCH









## CONTI+ CONPRIMUS



①			24 V/DC	Netzbetrieb 24 V/DC (Einzel- & Mehrfachinstallation) Klassische Spannungsversorgung über ein Netzteil
②			30 V/DC 24 V/DC	Zentrale Netzversorgung & Steuerung (CNX) 30/24 V/DC Zentrale Steuerung über das CONTI+ CNX Wasser- management-System mit allen Vorteilen der Bedienung und Überwachung

## CONTI+ CONGENIAL und CONSMART









①			6 V/DC	1 Dusche anschließen
②			12 V/DC	1 – 20 Duschen anschließen
③			30 V/DC	1 – 150 Duschen anschließen
④			24 V/DC	1 Dusche anschließen

# DUSCHSYSTEM VARIANTEN MECHANISCH

## CONTI+ CONGENIAL Ölhydraulik | Wasserhydraulik | Auf-/Zu-Griff



①			ÖL	1 Dusche anschließen
②			H2O	1 Dusche anschließen
③				1 Dusche anschließen

# VERLÄSSLICH & INNOVATIV

Über 160 clevere Duschlösungen von CONTI+

Batteriebetrieb 6 V/DC (Einzelplatzinstallation) | ①  
 Einzelplatzoption Batterielösung. Kann auch genutzt werden, wenn mal eine elektrische Leitung trotz Planung nicht verlegt wurde

Netzbetrieb 12 V/DC (Einzel- & Mehrfachinstallation) | ②  
 Klassische Spannungsversorgung über ein Netzteil

Zentrale Netzversorgung (CNX) 30 V/DC | ③  
 Zentrale Steuerung über das CONTI+ CNX Wassermanagement-Systems mit allen Vorteilen der Bedienung und Überwachung

CONCASH 2.0 24 V/DC | bezahlte Wasserabgabe | ④  
 Bezahlte Wasserabgabe mit Münz- oder Wertmarkeneinwurf. Anschluss von Duschpaneelen oder Duschen Unterputz möglich

②



Netzteil (CONO511000 und/oder CONO512000)  
 Spannungsversorgung von Duschen

③



CNX Steuerzentrale  
 Spannungsversorgung und zentrale Steuerung

④



Münzautomaten CONCASH 2.0 zur Steuerung von bezahltem Duschen

Ölhydraulik | ①  
 Robuste ölhydraulische Selbstschlussfunktion mit einstellbarer Wasserlaufzeit

Upgrade manueller TD-Stopfen



Manueller TD-Stopfen  
 Nachrüstung zur Auslösung thermischer Desinfektion

Wasserhydraulik | ②  
 Leichtgängige wasserhydraulische Selbstschlussfunktion mit einstellbarer Wasserlaufzeit

Upgrade durch Nachrüstset



Magnetventil  
 Nachrüstung zur elektronischen thermischen Desinfektion, siehe Nachrüstset CONO321000

Auf-/Zu-Griff | ③  
 Manueller Auf- und Zu-Griff (ohne Selbstschlussfunktion) mit thermostatischer Mischeinheit

# CONTI+ WASSERSTRECKEN

## Wasserstrecke CONGENIAL | CONSMART

CONTI+ CONGENIAL: die adaptive Multifunktional-Wasserstrecke

Temperaturtauchfühler  
bei Integration in das CNX  
Wassermanagement-System

Betriebs- und  
Hygienefunktionsaufrüstung  
Variationsmöglichkeiten  
durch gleiche Technologie

Befestigung  
bei Duschpaneelen und  
Duschen Unterputz auf der  
Rückwand, Service von vorne

Materialausführung  
konform zu Trinkwasser-  
installationsnorm

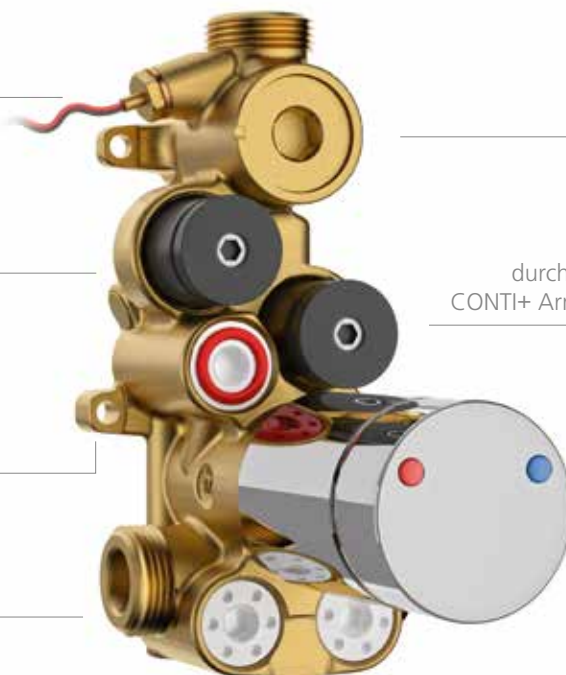

Variationsmöglichkeiten  
Umrüst- und Aufrüstmöglichkeiten  
elektronisch/mechanisch

Einfacher Service und  
reduzierte Ersatzteilverhaltung  
durch baugleiche Komponenten bei allen  
CONTI+ Armaturen, u.a. Magnetventil ROBUST

Thermostat  
Sicherheit beim Duschen  
durch Thermostatkartusche  
für den Verbrühschutz

Normkonforme  
Rückflussverhinderer  
und Siebe zur Vermeidung  
von Verschmutzungen

CONTI+ CONSMART: die kompakte Wasserstrecke

Materialausführung  
konform zu Anforderungen  
für Trinkwasserinstallationen

Einfacher Service und reduzierte  
Ersatzteilverhaltung  
durch baugleiche Komponenten  
bei allen CONTI+ Armaturen,  
u.a. Magnetventil ROBUST

Zulauf Kalt- und Warmwasser  
mit flexiblen Schläuchen  
für einen sicheren, aber  
anpassungsfähigen Einbau



Elektronische Ausführung –  
Steuerungs- und Hygiene-  
Aufrüstungsfunktionen

Thermostat  
Sicherheit beim Duschen,  
durch Thermostatkartusche  
für den Verbrühschutz

Wartung des Duschpaneels  
ohne Ausbau der Wasserstrecke möglich



# CONTI+ WASSERSTRECKE

## NEU: Wasserstrecke CONPRIMUS

CONTI+ CONPRIMUS: mit Thermostat-E, dem vollelektronischen Thermostat direkt beim Brausekopf

Temperaturfühler ●  
zur Überwachung aller Temperaturen

Variable Anschlussarten  
Mit flexiblen Schläuchen  
von oben oder von hinten

Wasserstrecke  
(Patent angemeldet)  
Mischkammer direkt  
beim Brausekopf,  
dadurch minimale  
Wassersäule

Alternativer  
Wasserabgang  
für Handbrause

Montage / Wartung  
Montagemarke für  
Installationshöhe,  
großzügiger Wartungsbereich

Material  
Trinkwasserkonform

Thermostat-E  
Vollelektronische Mischeinheit  
(totraumfrei) ermöglicht  
separate Kaltwasserspülung,  
Hygienespülung mit wählbarer  
Zieltemperatur und thermische  
Desinfektion mit Heißwasser

Elektronischer  
Verbrühschutz  
reguliert über  
integrierten  
Temperaturfühler

Stellmotoren  
zur Regelung von  
Temperatur und  
Volumen

Kalt- und Warmwasseranschlüsse  
Steckanschlüsse mit Sicherung

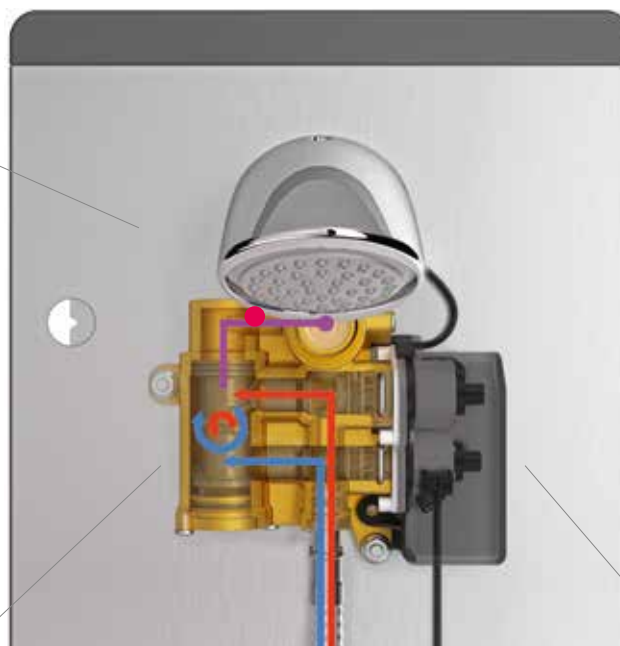

# DUSCHRAUMLÖSUNGEN

## CONTI+ Duschen auf einen Blick

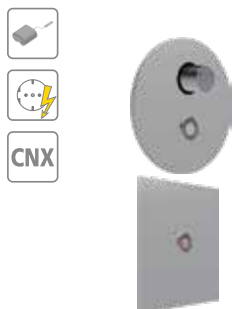

### Duschserie CONFLOW

- Duschen Unterputz
- elektronisch, DN20
- Piezo-Taster
- Wasserstrecke CONFLOW
- mit/ohne Thermostat
- Fertigmontageset
- Edelstahl

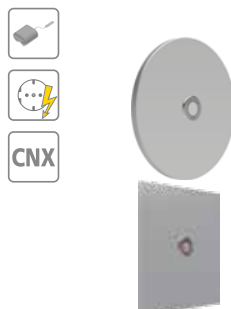

### Duschserie CONBASE

- Duschen Unterputz
- elektronisch, DN15
- Piezo-Taster
- Wasserstrecke CONBASE
- ohne Thermostat
- Fertigmontageset
- Edelstahl



### CONTI+ CONBASE SLIM

- Dusche Unterputz
- elektronisch, DN15 oder DN20
- Piezo-Taster
- Wasserstrecke CONBASE
- ohne Thermostat
- Fertigmontageset
- Messing verchromt

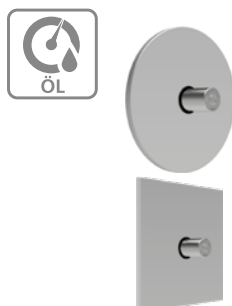

### Duschserie CONBASE

- Duschen Unterputz
- mechanisch, DN15
- Ölhydraulik
- Wasserstrecke CONBASE
- ohne Thermostat
- Fertigmontageset
- Edelstahl



### Duschserie tipolino

- Duschen Aufputz
- elektronisch, DN15
- Start/Stopp-Funktion
- mit Thermostat
- Abgang nach oben oder unten
- verchromt



### Duschserie CONPRO

- Duschen Aufputz
- mechanisch, DN15
- Wasserhydraulik mit Abgang nach oben
- Auf-/Zu-Griff mit Abgang nach unten
- mit Thermostat
- verchromt



#### Duschserie CONPRIMUS

- Modernes Duschpaneel 4 cm Tiefe
- elektronisch / DN15
- E-Control: Start/Stopp-Funktion
- Temperaturverstellung
- Thermostat-E: vollelektronische Mischeinheit
- Minimale Wassersäule (patentiert)
- separate Hygienespülungen
- Edelstahl



#### Duschserie CONGENIAL

- Duschpaneele & Duschen Unterputz
- elektronisch/mechanisch/DN15
- Piezo-Taster/Ölhydraulik/Wasserhydraulik/Auf-/Zu-Griff
- Wasserstrecke CONGENIAL
- Kupfer-Festverrohrung zum Brauseabgang
- Edelstahl/AVW/Edelstahl verchromt



#### Duschserie CONFRESH

- Duschpaneele mit integrierter Frischwasserstation
- elektronisch / DN15
- Piezo-Taster
- Plattenwärmetauscher
- Wasserstrecke CONGENIAL
- Edelstahl



#### Duschsystem CONCASH 2.0

- Duschpaneele & Duschen Unterputz
- elektronisch / DN15
- Piezo-Taster / Münz-/Kartenzustromer
- Wasserstrecke CONGENIAL
- bezahlte Wasserabgabe
- Edelstahl/AVW



#### Duschserie CONSMART

- Duschpaneele
- elektronisch / DN15
- Piezo-Taster
- Wasserstrecke CONSMART
- flexible Schläuche
- Edelstahl / AVW

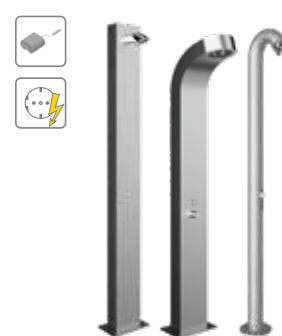

#### Duschserie CONFREE

- Standbrausen
- elektronisch / DN15
- Piezo-Taster
- Wasserstrecke CONFREE
- Außenbereich
- Edelstahl





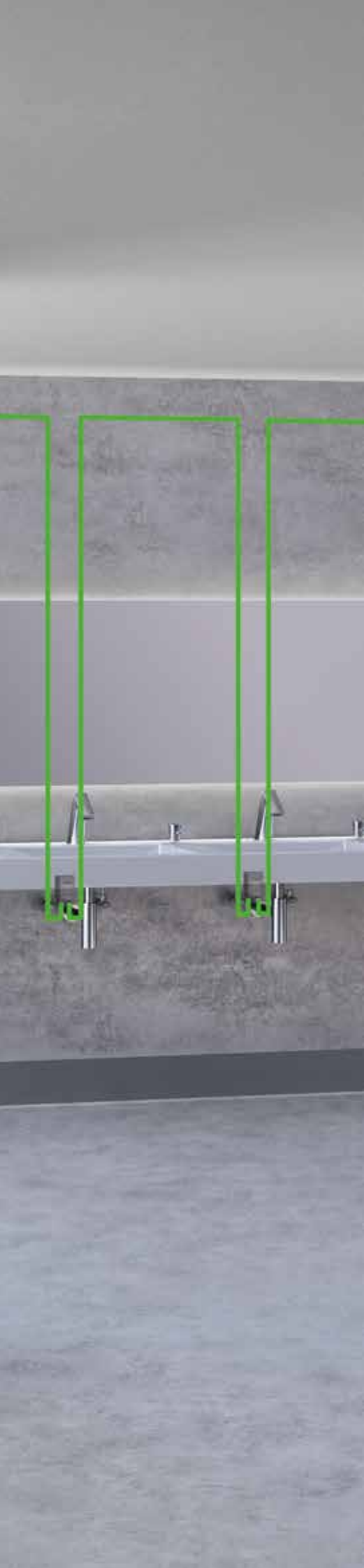

# CONTI+ CNX



## Wassermanagement-System

Mit dem innovativen CNX Wassermanagement-System lassen sich Hygieneanforderungen auf höchstem Niveau sicherstellen – für eine jederzeit optimale Trinkwasserhygiene und einen ordnungsgemäßen Betrieb der gesamten Anlage.

Neben der Vernetzung der bewährten CONTI+ Duscharmaturen ermöglicht das System die Integration der gesamten Palette elektronischer Waschtisch- und Urinalarmaturen von CONTI+. Je nach Ausführung des CNX Controllers lassen sich so von bis zu 64 oder bis zu 150 Armaturen und Geräte zentral über eine browsergestützte Software steuern. Dabei können die Systeme in einer großen Reichweite von bis zu 350 Metern Entfernung installiert werden. Die Vernetzung erfolgt über eine einfache Verkabelung oder bei Bedarf über Bluetooth. Das CNX Wassermanagement-System lässt sich auf Wunsch auch mit übergeordneten Gebäudeleitsystemen koppeln – für ein ganzheitliches Facility-Management.

Die Topologie des Systems ermöglicht die einfache Vernetzung der Armaturen in Linien-, Stern- oder Baumform. So lassen sich Abschlusswiderstände einsparen und es sind keine speziellen BUS-Leitungen erforderlich. Die verwendeten Standardleitungen – universell verlegt im Leerrohr oder Unterputz – werden schnell und problemlos mit wasserdichten Einzeladerverbindern zusammengesteckt. Besondere Maßnahmen zur Abschirmung der Leitungen sind nicht notwendig.

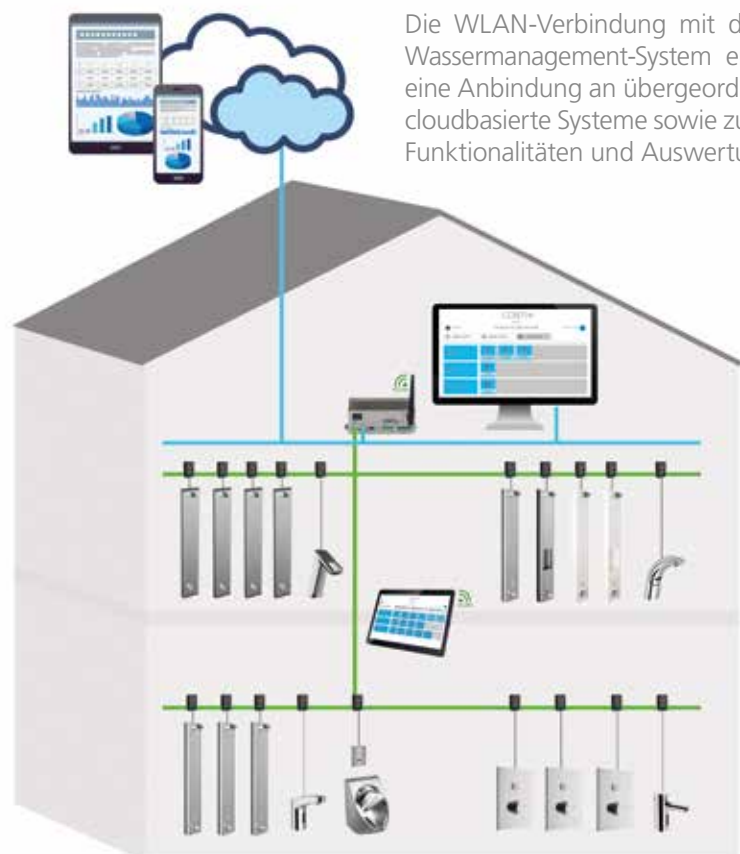

Die WLAN-Verbindung mit dem CNX Wassermanagement-System ermöglicht eine Anbindung an übergeordnete, z.B. cloudbasierte Systeme sowie zusätzliche Funktionalitäten und Auswertungen

# CONTI+ Service APP





## Intuitive Einzelarmaturen-Steuerung per APP

Sowohl bei neuen als auch bestehenden Trinkwasserinstallationen sind zahlreiche Hygieneanforderungen zu erfüllen – in Deutschland zum Beispiel die Trinkwasserverordnung (TrinkwV) 2018. Mit unserer CONTI+ Service APP bieten wir eine effektive Möglichkeit, die notwendige Programmierung, Protokollierung sowie die Dokumentation der erforderlichen Hygienemaßnahmen auch für die Einzelarmaturen-Steuerung zu erweitern.

Die Service APP ermöglicht ein bequemes Management von CONTI+ Duschpaneelen, Unterputzdsuschen, Waschtisch- und Urinalarmaturen. Dank der benutzerfreundlichen, intuitiv zu bedienenden Oberfläche lassen sich die Armaturen identifizieren, auswählen und dann sehr einfach verwalten, programmieren oder die Daten ablesen.

Die APP leitet systematisch und logisch zu allen Menüpunkten und Funktionen – zum Beispiel Hygienespülungen programmieren, Wasserlaufzeiten prüfen und einstellen, Sensor-Reichweiten optimieren, Einstellungen und Nutzungsdaten speichern. In Verbindung mit dem BLE Converter wird via Bluetooth® eine sichere Kommunikation zwischen der Armatur und dem gewünschten Gerät (z.B. Mobiltelefon oder Tablet) hergestellt. Alles kabellos, einfach, smart und sicher.

-  **Bluetooth®**  
Kabellose Kommunikation zwischen Service APP und Armaturen über den BLE Converter
-  **Intuitive Bedienung**  
Lizenzverwaltung, Software-Oberfläche, Auswertungen und Grafiken
-  **Umfangreiche Leistungen**  
Programmierung, Protokollierung und Wartung









Einzigartig, vielseitig, über Jahre konsequent optimiert: Unser umfangreiches Sortiment elektronischer Duschen mit Duschpaneelen und Duschen Unterputz mit den Wasserstrecken CONGENIAL, CONSMART oder der einzigartig neuen CONPRIMUS bietet höchsten Komfort, maximale Hygiene und Sicherheit. Aufputz Duschen runden das umfangreiche Sortiment ab.

Ein besonderes Merkmal ist der extrem robuste Piezo-Taster zur Bedienung der Duschen – dieser sichert ein Höchstmaß an Funktionalität und Nutzerzufriedenheit.

Vom Batteriebetrieb über den klassischen Netzanschluss und der Steuerung über die Service APP bis hin zur Integration der Duschen in das innovative CNX Wassermanagement-System ist somit jederzeit ein verlässlicher Duschbetrieb gewährleistet – inklusive individueller Laufzeitbegrenzung und Wassereinstellung. Zudem ermöglicht die elektronische Ausführung mit CNX vorteilhafte Funktionen wie die Hygienespülung oder die thermische Desinfektion und erfüllt somit alle Anforderungen der aktuellen Trinkwasserverordnung.

# ELEKTRONISCH

---

CONTI+ elektronische Steuerung in Perfektion





# Funktionsübersicht

CONTI+ elektronische Duschlösungen: kompakt zusammengefasst

FUNKTIONSMERKMALE									
Duschlösungen	Nennweite		Wasserfluss-Auslösefunktion					Ressourcensparfunktionen	
	DN15	DN20	Selbstschlussfunktion, elektronisch		Selbstschlussfunktion, mechanisch		mechanisch	Bezahlte Wasserabgabe	Einstellbare Wasserlaufzeit
			Piezo-Taster	RFID	Wasserhydraulik	Ölhydraulik			
<b>DUSCHPANEELE</b>									
CONPRIMUS	•		•						•
CONGENIAL	•		•						•
	•				•				•
	•					•		•	
CONFRESH	•		•						•
CONSMART	•		•						•
CONCASH 2.0	•		•					•	•
<b>DUSCHEN UNTERPUTZ</b>									
CONGENIAL	•		•						•
	•				•				•
	•					•			•
	•						•		
CONGENIAL FIT	•		•						•
	•				•				•
	•					•		•	
CONFLOW		•	•						•
		•	•						•
CONBASE	•		•						•
	•					•			•
CONBASE SLIM	•		•						•
		•	•						•
CONBASE MINI	•				•				•
		•			•				•
CONCASH 2.0	•		•					•	•
<b>DUSCHEN AUFPUTZ</b>									
CONPRO	•				•				•
	•						•		
CONBASE SLIM	•		•						•
tipolino	•		•						•



Neuer Hygienestandard  
Leistungsstark & stilvoll  
INNOVATIV







# CONTI+ CONPRIMUS

## Intelligente Elektronik mit Mehrwert

Einzigartige Gebäude zeichnen sich durch ein ganzheitliches architektonisches Konzept aus – von der Fassade bis ins Innere hinein. Und dabei spielen auch die Duschräume eine besondere Rolle – sie versprechen einen echten Wohlgefühlcharakter und ein Plus an Komfort.

Mit dem Duschpaneel CONPRIMUS lassen sich Technologie, Sicherheit, Hygiene und Design perfekt miteinander kombinieren – eine neue Ära der Hygienespülung. Das neuartige System überzeugt durch eine intelligente patentierte Bauweise und viele innovative Funktionen. Die elektronisch gesteuerte Mischeinheit „Thermostat-E“ zum Beispiel ist genau auf Höhe des Brausekopfes positioniert – so wird die sonst oft vorhandene stehende Wassersäule auf nahezu Null reduziert.

Zusätzlich lassen sich die Warm- und Kaltwasserstränge separat spülen. Eine mikrobiologische Belastung des Duschwassers lässt sich somit fast vollständig ausschließen.

Die optionale Ansteuerung über die Service APP oder Integration in das CNX Wassermanagement-System ermöglicht zudem eine elektronische Abschaltung bei Kaltwasserausfall (Verbrühschutz) sowie eine wirksame Heißwasserspülung bzw. thermische Desinfektion – ganz ohne zusätzliche Hydraulikkomponenten. Außerdem lässt sich das Duschelement extrem leicht warten: Alle Hydraulik- und Funktionsteile befinden sich auf der Rückwand hinter der einfach abnehmbaren Edelstahlhaube. Diese ist mit nur 40 mm Tiefe übrigens deutlich schlanker als vergleichbare Produkte und begeistert durch ein modernes Design – ideal für jede Duschaumanforderung.





Ausgezeichnetes Design  
Kaltwasserspülung  
HYGIENISCH



STROM-  
VERSORGUNG



Wasseranschlüsse  
oben und hinten

Thermostat-E:  
Vollelektronische Mischeinheit  
direkt beim Brausekopf –  
minimale Wassersäule

Separate Hygienespülungen:  
Kaltwasserspülung, Hygiene-  
spülung (Mischwasser) und  
thermische Desinfektion,  
totraumfrei möglich

Keine Wasserführung  
zwischen Bedieneinheit  
und Brausekopf

Schlankes Design  
40 mm Edelstahlhaube

Elektrische Verbindung  
zwischen Bedien- und  
Mischeinheit

Elektronischer  
Verbrühschutz

E-Control:  
Elektronische Bedieneinheit:  
Start/Stop durch Drücken,  
Temperaturverstellung  
durch Drehen  
(Selbstschlussfunktion)

LED Temperaturanzeige





# CONTI+ CONGENIAL

## Die adaptive Multifunktions-Wasserstrecke

Ob effektives Fitnessstraining im Winter oder erfrischende Abkühlung im Sommer: Schwimmbäder sind beliebt bei Alt und Jung – sie garantieren Spaß und steigern das Wohlbefinden und die Gesundheit.

Ein wichtiger Bestandteil öffentlicher bzw. halböffentlicher Schwimmbäder und auch Schwimmbereiche sind die Duschanlagen. Hier sind funktionale und gleichzeitig hochwertige Lösungen mehr denn je gefragt. Durch intelligente Technologien lassen sich Wasser- und Energieverbrauch nachhaltig reduzieren. Zudem verringern robuste und leicht zu reinigende Materialien den Personal- und Lageraufwand. Nicht zuletzt spielen auch die einwandfreie Hygiene und die einfache sowie sichere Bedienung eine wichtige Rolle für ein unvergessliches Baderlebnis.

Mit den vielseitigen CONGENIAL Duschen – wahlweise aus Edelstahl oder AVW (2K-Acryl-Verbundwerkstoff) – vereinen wir neueste Technologien mit Nachhaltigkeit und verlässlicher Qualität. Durch die Steuerung über die Service APP oder der Einbindung in das smarte CNX Wassermanagement-System können zudem alle Hygienemaßnahmen im Schwimmbad zentral gesteuert, überwacht und protokolliert werden. Eine rundum durchdachte Lösung!







VERLÄSSLICHE QUALITÄT  
Innovative Technologie  
Hygienische Materialien  
Sichere Funktionen



STROM-  
VERSORGUNG



Haubenverkleidung und Montagerahmen  
aus Edelstahl 1.4301 oder  
2K-Acryl-Verbundwerkstoff (AVW)



Freie Wahl:  
7 unterschiedliche  
Brauseköpfe  
siehe Seite 82

Elegantes Hauben-Design  
mit abgerundeten Kanten

Erhältlich  
mit oder ohne fugenlos  
integrierter Seifenablage



CONTI+ adaptive  
Multifunktions-  
Wasserstrecke  
CONGENIAL  
System: Batterie,  
Netz oder CNX

Thermostat mit Verbrühschutz,  
einstellbarer Wasserlaufzeit und  
Mischwasserregulierung





# CONGENIAL Duschen







Angenehme  
DUSCHERLEBNISSE





# CONTI+ CONFRESH

## Duschpaneel mit Frischwasserstation

Ob in Stadien, Schulen oder Schwimmhallen: Ein entspanntes Duscherlebnis gehört nach dem Sport einfach dazu. Dabei können gerade moderne und hygienisch einwandfreie Sanitärräume entscheidend zum Wohlbefinden beitragen.

Gerade ältere Gebäude verfügen oftmals über nicht mehr zeitgemäße Technik und sanierungsbedürftige Duscheinrichtungen. Hier gestaltet sich jedoch eine komplette Neuinstallation als besondere Herausforderung, denn in der Regel sind nur Kaltwasseranschlüsse vorhanden.

Als intelligente wie nachhaltige Lösung empfiehlt sich hier CONTI+ CONFRESH. Das elektronische Duschpaneel mit thermostatischer Mischeinrichtung, robustem Piezo-Taster und integrierter Frischwasserstation nutzt das Heißwasser von externen, zentralen oder dezentralen Wärmequellen direkt vor Ort und erwärmt das kalte Trinkwasser über den integrierten Plattenwärmetauscher. So ist frisches und wohltemperiertes Duschwasser garantiert – zu jeder Zeit.

CONTI+ Duschpaneele mit Frischwasserstation – einmalig innovativ!

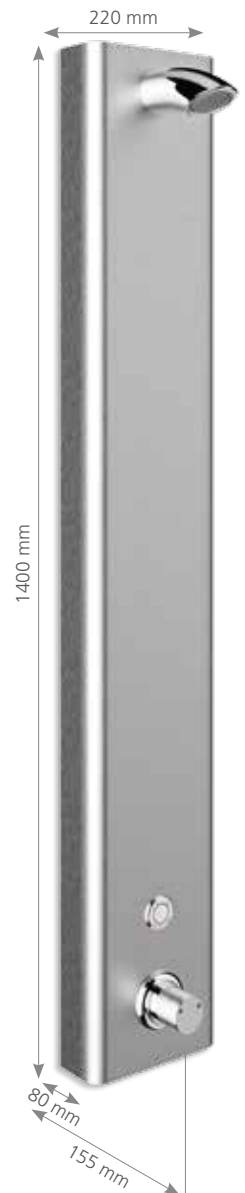

Bildquelle: ©Daniel Vieser



# WOHLTEMPERIERT und frisch



## Frischwasserstation

Erzeugung von warmem Trinkwasser direkt im Duschpaneel über Plattenwärmetauscher



## Hygienisch

Einmalig hygienisch, da Verzicht auf Warmtrinkwasserspeicher und -verteilung bzw. Verrohrung

## Betriebssicher

Sehr geringes Volumen an erwärmtem Trinkwasser

## Innovativ

Direkt effiziente Erwärmung durch adaptierte Zirkulationsbrücke als Bypass auf der Heiß (Heizungs) wasserseite

## Smart

Unabhängigkeit der Trinkwassererwärmung von der gewählten Wärmequelle

## Sicher

Gesicherte Wasserkreislauftrennung durch Plattenwärmetauscher

## Feature

Effiziente Energienutzung durch Proportional-Mengenregler

## Individuell

Brauseköpfe individuell auswählbar



CNX Wassermanagement-System kompatibel  
Zentrale Steuerung über das CNX Wassermanagement-System mit allen Vorteilen der Bedienung und Überwachung

# Für Objekte mit Kaltwasseranschluss

Rücklauf Heizungswasser HRL

Vorlauf Heizungswasser HVL

Freie Wahl:  
6 unterschiedliche  
Brauseköpfe



Zirkulationsbrücke

Die thermostatisch arbeitende Zirkulationsbrücke gewährleistet eine verzögerungsfreie Bereitstellung des Heizmediums zur Warmwasserbereitung. Die Vorhaltetemperatur ist einstellbar von 35 °C bis 65 °C. Immer, wenn die eingestellte Vorhaltetemperatur unterschritten wird, öffnet der Thermostat, damit das Heizmedium zirkulieren kann und im Falle einer Zapfung sofort Energie zur Warmwasserbereitung genutzt werden kann.

Plattenwärmetauscher

Zulauf Kaltwasser  
PWC (potable water cold)

Auslauf Warmwasser  
PWH (Mischwasser)

Differenzdruckregler

Dient dem hydraulischen Abgleich, d.h. der Aufrechterhaltung des notwendigen Differenzdruckes für die Warmwasserbereitung über die Station.

Proportional-Mengenregler

Öffnet die Medienströme Trinkwasser (Kaltwasser) und Heizwasser über den Wärmeübertrager nur dann, wenn eine Warmwasserzapfung erfolgt. Nach Beendigung der Zapfung schließt das Ventil und verhindert somit eine weitere Beheizung des Wärmeübertragers.

CONTI+ adaptive Multifunktions-  
Wasserstrecke CONGENIAL  
System: Batterie, Netz oder CNX



# CONTI+ CONSMART

---

## Die kompakte Wasserstrecke

Immer mehr Unternehmen bieten ihren Mitarbeitern heute Sport- und Fitnessmöglichkeiten im eigenen Bürogebäude bzw. Firmenobjekt an. Neben modernen Trainingsgeräten trägt vor allem ein modern eingerichteter Sanitärbereich entscheidend zur positiv-belebenden Wirkung des Trainings bei.

Gerade im gewerblichen Bereich müssen die installierten Systeme dabei höchste Anforderungen an Nachhaltigkeit, Funktionalität und Hygiene erfüllen. Zudem gilt es, die Einhaltung der Trinkwasserverordnung sicherzustellen – ganz gleich, ob Einzel- oder Gemeinschaftsduschen.

Als äußerst flexible und überzeugende Lösung für Gewerbeobjekte empfehlen sich unsere elektronischen Duschelemente mit der kompakten Wasserstrecke CONSMART. Diese bieten zahlreiche zusätzliche Funktionalitäten, eine hohe Qualität an Betriebssicherheit auf Basis robuster Konstruktion und Komponenten, für maximale Effizienz und Top-Komfort.

So eignen sich unsere CONSMART Duschpaneele geradezu optimal für die sichere und kurzfristige Sanierung und Nachrüstung von Sanitärräumen mit unterschiedlichsten Anforderungen.





A photograph of a modern building facade. The upper part features a long, horizontal glass balcony with a dark frame. Below it is a wall of light-colored, textured stone blocks. At the bottom, there is a large glass window with a blue frame, reflecting the surrounding greenery and sky. The sky is filled with soft, white clouds. In the foreground, there is a concrete sidewalk and a row of green bushes.

KOMPAKTE LÖSUNG  
Verlässliche Qualität  
Hygienische Materialien  
Sichere Funktionen



# Die kompakte VARIANTE

## CONTI+ CONSMART

### Kompakte Lösung mit vielen Funktionen

Elektronische Duschpaneele mit der kompakten Wasserstrecke CONSMART garantieren eine langfristige Betriebssicherheit durch zahlreiche Zusatzfunktionen für höchsten Komfort und den Einsatz in gewerblichen, öffentlichen und halb-öffentlichen Sanitäräumen inklusive abgestimmten Komponenten und Installationsformen.

CONSMART: eine vorteilhafte und variable Lösung für unterschiedlichste Zielobjekte mit optionalen Erweiterungen.

- Elektronische Auslösung durch Piezo-Taster
- Thermostat mit Verbrühschutz
- Hygienespülung (Mischwasser)
- Nennweite DN15, Flexschläuche
- Wartung, teilweise ohne Ausbau der Wasserstrecke möglich
- Optionales Zubehör und Upgrademöglichkeiten (z.B. thermische Desinfektion, CNX)



STROM-  
VERSORGUNG



Überwurfmuttern/  
Kugelabsperrentile für  
Servicearbeiten (sofern nicht  
von hinten zugänglich)

220 mm

220 mm

Ausführungen mit  
Brausekopf  
CONTI+ SHORTY

Ausführung Haubenverkleidung  
aus Edelstahl 1.4301

Elegantes Design mit  
abgerundeten Kanten

Ausführung Haubenverkleidung  
2K-Acryl-Verbundwerkstoff  
(AVW)  
mit oder ohne fugenlos  
integrierter Seifenablage

Piezo-Taster mit  
Start/Stopp-Funktion,  
Hygienespülung

Thermostat:  
massives, hochglanz-  
verchromtes Messing mit  
Sicherheitsanschlag und  
Verbrühschutz

1400 mm

1410 mm

80 mm

138 mm

85 mm

143 mm







Bezahlte Wasserabgabe  
Verschiedene Bezahlssysteme

EINSTELLBARE WASSERLAUFZEITEN



# CONTI+ CONCASH 2.0

## Duschvergnügen mit flexiblen Bezahloptionen

Ein hygienisch sauberer und funktionaler Sanitärraum erhöht den Wohlfühlfaktor und sorgt für begeisterte Nutzer – ganz gleich, ob in Fitnessstudios, auf Campingplätzen, in Schwimmbädern oder Stadien.

Daher entscheiden sich viele Betreiber bei Sanierungen und auch Neuinstallationen für immer häufiger für funktionale und zugleich wirtschaftlich nachhaltige Duschpaneele. Neben verschiedenen Hygienefunktionen sind dabei vor allem die bezahlte Wasserabgabe bzw. eine gesteuerte und einstellbare Wasserlaufzeit besonders wichtig.

Mit CONTI+ CONCASH 2.0 bieten wir ein leistungsstarkes elektronisches Duschsystem für kleine und mittlere Sanitäranlagen mit kostenpflichtiger bzw. nur teilweise kostenfreier Wasserabgabe. Dabei lassen sich mit den intelligenten Entwerter-Einheiten bis zu acht Duschplätze verwalten und steuern – der Betrieb erfolgt einfach und bequem mit Münzen, Wertmarken oder EC-Karten. Eine praktische LED-Leuchtanzeige informiert über die Restlaufzeit des Wassers.

Je nach Anforderung und Einsatzbereich lässt sich CONCASH 2.0 perfekt mit allen elektronischen CONTI+ Duschpaneelen sowie den Duschen Unterputz CONGENIAL und CONGENIAL FIT kombinieren.





STROM-  
VERSORGUNG 

Betriebsbereit

- mit elektronischen CONTI+ Duschpaneelen und Duschen Unterputz CONGENIAL oder CONGENIAL FIT
- zum Einsatz im Nassbereich durch Edelstahlgehäuse, spritzwassergeschützter Elektronik und Anschluss über Sicherheitskleinspannung



Für 1 Duschplatz

- Münzprüfer für Münzarten oder Wertmarken
- LED-Display (3-stellig, rot) mit Anzeige der Restduschzeit
- Einstellung von Mindesteinwurf, Preis und Zählwerk über Display

Anschluss  
1–8 Duschen



Ihre Vorteile im Überblick:

- einstellbare, gesteuerte und bezahlte Wasserlaufzeit
- Münzen oder Wertmarken
- LED-Display mit Anzeige der Restlaufzeit
- vordefinierte maximale Wasserlaufzeit
- nutzungsabhängige, intervallgesteuerte Hygienespülung
- optional thermische Desinfektion über Schlüsselschalter



Vielseitig einsetzbar  
BEZAHLTES DUSCHEN



# CONTI+ CONFREE

## Netzunabhängige Standbrausen mit Wohlfühlfaktor

In Freibadanlagen, Strand- und Sportbädern gehört das erfrischende Abbrausen vor dem Sprung ins Wasser oder auch zwischendurch zum Badeerlebnis einfach dazu.

Dabei müssen die dort installierten Standbrausen nicht nur in puncto Design, Komfort, Vandalensicherheit und Funktionalität überzeugen, sondern auch strenge Hygieneanforderungen erfüllen.

Die perfekte Lösung bieten unsere netzunabhängigen Standbrausen CONTI+ CONFREE. Die freistehenden elektronischen Systeme sind je nach Anforderung in drei robusten Grundausführungen mit jeweils drei verschiedenen Edelstahl-Designs verfügbar: rund, gerade oder elegant geschwungen.

Zudem punkten die Standbrausen durch viele praktische technische Details. Der optionale seitliche Zapfhahn zum Beispiel kann zum Anhängen eines Wasserschlauchs zu Reinigungszwecken verwendet werden. Oder auf Sonderwunsch eine CONTI+ CONWELL Garnitur für Kneipp'sche Güsse angebracht werden und sorgt so zusätzlich für ein echtes Dusch- und Wellnesserlebnis.

Die Installation der Standbrausen erfolgt ganz einfach über die CONTI+ CONFREE Bodenplatten. Und durch die spezielle rückwärtige Revisionsöffnung ist – wie bei allen CONTI+ Duschlösungen – eine zeitsparende und leicht zugängliche Wartung möglich. Nicht zuletzt ist auch das Überwintern im Freien dank der robusten Frostschutzleitung kein Problem.







FROSTSICHERE MATERIALIEN  
Robuste, vandalensichere Formen  
Geringer Wartungsaufwand  
Optionales Wellnesszubehör



# CONTI+ CONFREE

## Formschöne Lösung mit intelligenten Funktionen

Die Standbrausen CONTI+ CONFREE eignen sich ideal für alle Anwendungen im Außenbereich. Vom hochfrequentierten Freibad bis hin zum privaten Garten. Ganz gleich, welche Variante gewünscht ist: Alle Systeme begeistern durch höchsten Bedienkomfort, Sicherheit und Hygiene.

Die wichtigsten Details im Überblick:

- netzunabhängige, elektronische Armatur mit Selbstschlussfunktion
- automatische Hygienespülung (alle 12, 24 oder 72 Stunden) für den Austausch stehenden Wassers und somit Keimreduzierung
- integrierter Verbrühschutz (bei Variante CONTI+ CONFREE mit thermostatischer Mischbatterie)
- drei Design-Ausführungen: rund, gerade und geschwungen
- erstklassige Verarbeitungsqualität in gebürstetem oder elektrolytisch poliertem Edelstahl (korrosionsbeständig/vandalensicher)
- Batterielebensdauer von bis zu vier Jahren (geringer Wartungsaufwand)
- optional mit integrierter Frostschutzleitung (Betrieb mit zusätzlichem Netzteil)



Standbrause  
rund

Standbrause  
gerade



# Erfrischung im heißen Sommer mit Wellnessfeeling

STROM-  
VERSORGUNG 

Standgehäuse  
aus nichtrostendem Stahl,  
(Werkstoff V4A, 1.4404)

CONHEAD Düsenbrausekopf  
MAXI (feststehend,  
mit drei Einlochdüsen,  
Strahlwinkel 16°,  
wartungsarm,  
aerosolarm,  
verchromt)

Großzügige wasserdichte  
Revisionstür an der Rückwand  
für Wartung und Montage

Piezo-Taster mit Start-/Stopp-  
Funktion und Einstellung  
der Wasserlaufzeit

Thermostat-Batterie,  
massive Ausführung,  
verchromt, Temperatureinstell-  
bereich 10–50 °C –  
Möglichkeit zur manuellen  
thermischen Desinfektion

Optional: Zapfhahn-  
Anschluss (z.B. für  
Reinigungsarbeiten)

CONFREE Standbrause  
gebogen, Edelstahl

Bodenplatte (Montage)



Erhältlich in  
Edelstahl matt



Frostschutz 

Optionale Frostschutzleitung, die Schutz  
vor Frostschäden bietet – es wird ein zu-  
sätzliches Netzteil (24 V/DC) benötigt





Vielseitig, vielfach bewährt und stetig weiterentwickelt: Unsere hochwertigen CONTI+ Duschen Unterputz bieten eine ideale Kombination aus Wirtschaftlichkeit, Funktionalität, Hygiene und Komfort – ganz gleich, für welchen Einsatzzweck.

Alle unsere elektronischen Duschsysteme im Unterputz-Bereich basieren auf der CONTI+ CONGENIAL adaptiven multifunktionalen Wasserstrecke. Ob Batterieanschluss, Netzbetrieb oder auch die Integration in das CONTI+ CNX Wassermanagement-System oder der CONTI+ Service APP: Mit CONTI+ CONGENIAL ist jederzeit ein verlässlicher Duschbetrieb mit einfacher Einstellung der Wasserlaufzeit und Wassertemperatur gewährleistet.

Dank zusätzlicher Funktionen wie der Hygienespülung oder der thermischen Desinfektion – diese können in der elektronischen CNX Variante protokolliert und dokumentiert werden – lassen sich alle Anforderungen der aktuellen Trinkwasserverordnung erfüllen. Darüber hinaus garantieren die zahlreichen Design- und Ausstattungsvarianten jederzeit eine architektonisch ansprechende und gleichzeitig leistungsstarke Duschlösung.



# UNTERPUTZ

CONTI+ elektronische, vielseitige Duschen Unterputz

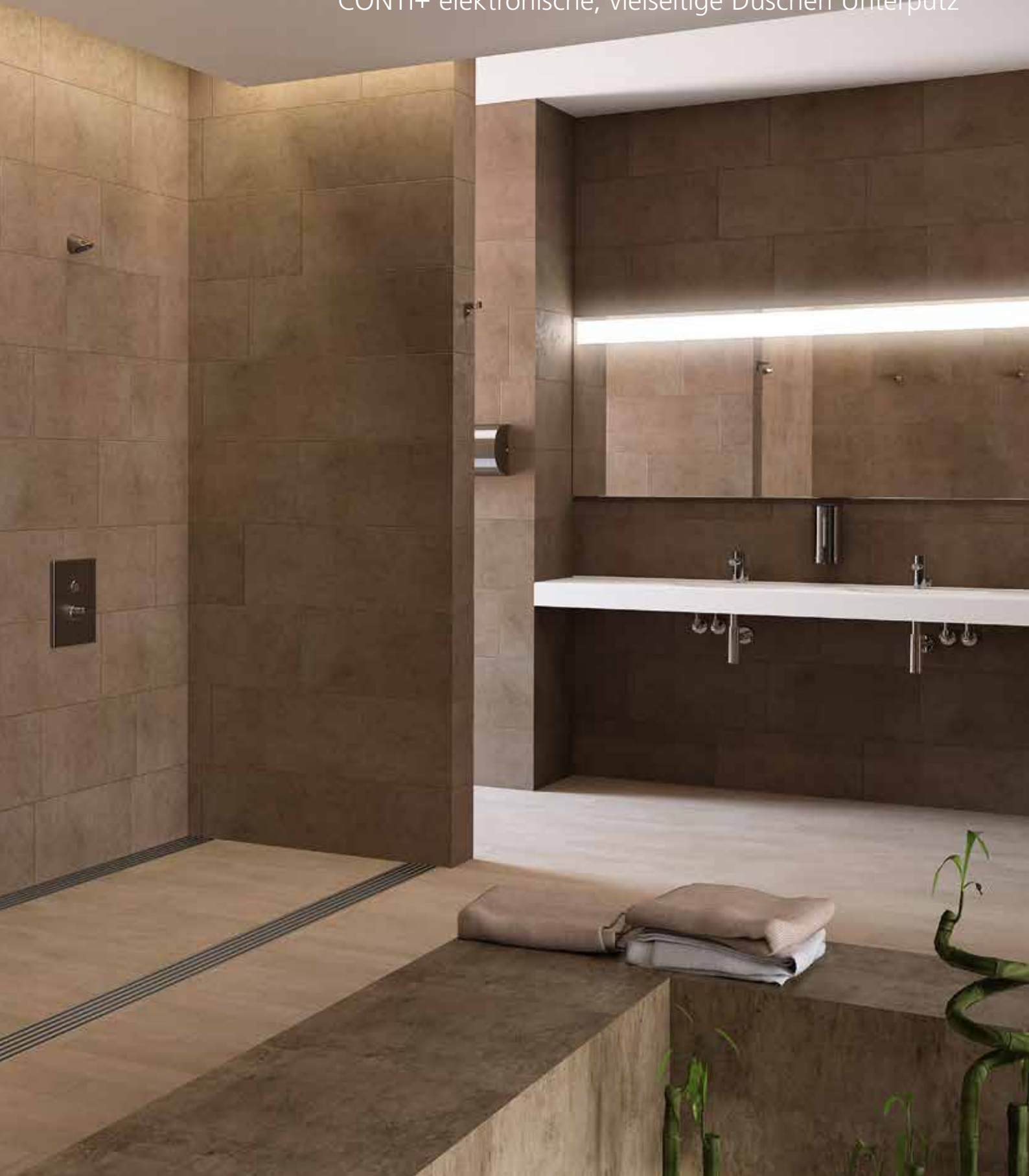

# CONTI+ CONGENAL

## Duschen Unterputz mit maximaler Funktionalität

Ob Bahnhof, Raststätte oder Jugendherberge: In öffentlichen Sanitärräumen mit viel Durchgangsverkehr sind im Hinblick auf die installierten Duschanlagen spezielle Sicherheitsmaßnahmen und Widerstandsfähigkeit gegen Vandalismus gefragt.

Gleichzeitig legen Betreiber großen Wert auf Faktoren wie Funktionalität und Betriebssicherheit, den einfachen Einbau, eine zeitsparende Wartung und Langlebigkeit. Und nicht zuletzt spielt auch die Flexibilität im Hinblick auf die Anpassung an die Trinkwasserverordnung eine zentrale Rolle.

Mit den Duschen Unterputz CONTI+ CONGENAL lassen sich all diese Anforderungen erfüllen. Neben einem vandalensicheren Einbau (Unter-

putz-Rohmontageset) sowie runden oder eckigen Abdeckplatten aus robustem und hygienischem Edelstahl überzeugt auch das zuverlässige Abdichtungssystem der Duschen. Unterschiedliche Brause- bzw. Regenbrauseköpfe ermöglichen vielfältige Gestaltungsoptionen. Zudem sind die CONTI+ CONGENAL Duschen Unterputz auch im Bereich der bezahlten Wasserabgabe problemlos einsetzbar.

Eine ideale Lösung für den Neubau sowie die Modernisierung und Sanierung von bestehenden Duscheinrichtungen.





# SICHERE MATERIALIEN

Robuste Formen  
Wirtschaftlich

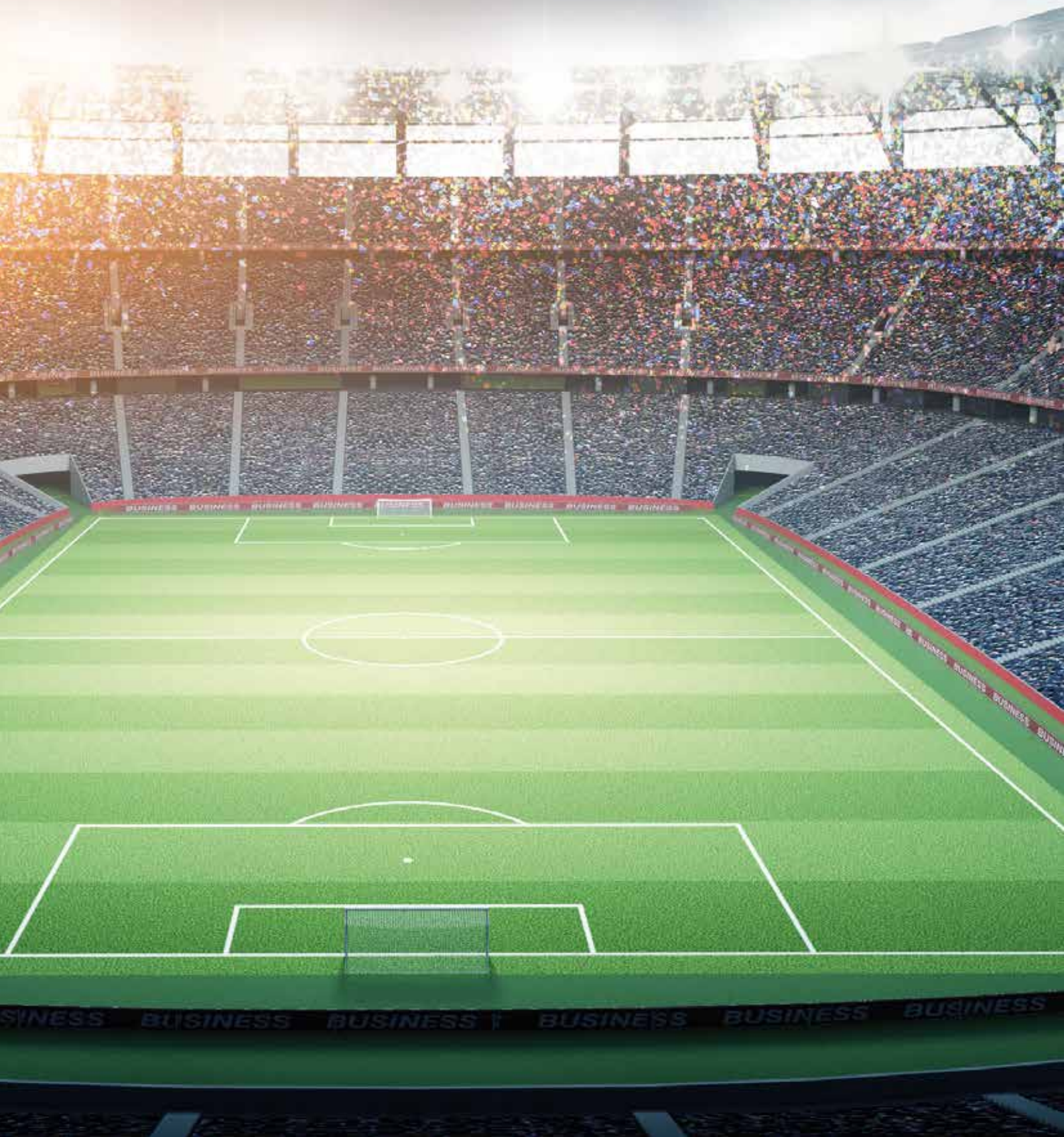



## Einbau & Wartung von vorne – schnell und einfach

Gehäuse  
vollständig geschlossen mit Befestigungsbuchsen aus Messing

Verschraubung innerhalb des UP-Kastens – Wasserstrecke/Spülstück von vorne entnehmbar – keine baulichen Maßnahmen notwendig

Abmessung (BxHxT)  
232x272x96mm

Zulauf Warmwasser 1/2" (Zulauf Kaltwasser gegenüberliegend)

PVC-Abdichtungen

Langloch variable Montageösen zur Justierung mit Ausgleichsmöglichkeiten



Normgerechte Dichtmanschette/ Bauwerksabdichtung mit flexibler Dehnzone, im Lieferumfang enthalten

Vollständiges Spülstück zur vollständigen Spülung der gesamten Installation und Druckprüfung, danach Einbau aller Varianten zur CONTI+ adaptiven Multifunktions-Wasserstrecke CONGENIAL



Ablauf Mischwasser 1/2"

CONTI+ CONBOX Rohmontageset Dusche Unterputz DN15 für elektronische und mechanische CONTI+ CONGENIAL Duschen Unterputz

Auflage Wasserwaage

Absperrung mit Längenausgleich

Anschlussverschraubung zur Entnahme der Wasserstrecke innerhalb des Unterputzkastens

Positionsanzeige Verriegelungsstatus

Ablauf Kondenswasser Gefälle und Ablaufmöglichkeit nach vorne

Vandalensichere Schrägsitzverschraubung der Verriegelung

## Fertigmontageset

- Komplett zusammengebaut mit Ihren gewünschten Funktionen und Wasserauslösung (elektronisch/mechanisch)
- runde oder eckige Abdeckplatte in Edelstahl gebürstet
- DN15 für CONHEAD Brauseköpfe oder Handbrausegarnitur

# CONTI+ CONGENIAL Dusche UP

Die große Lösung: Raum für Service mit der Wasserstrecke CONGENIAL

CONTI+ Trägereinheit CONGENIAL UP-Abdichtung  
Rohmontageset zur Abdeckplatte aus massivem  
Kunststoff und passgenau mit Verschraubung

STROM-  
VERSORUNG   

CONTI+ CONGENIAL Abdeckplatte  
Edelstahl gebürstet, rund oder eckig

Wasserauslösung  
hier elektronisch (mechanisch möglich)  
(abgebildete Variante mit Piezo-Taster)  
einstellbare Wasserlaufzeit und Auslöser,  
Hygienespülung, Batterie/Netz/CNX

zweifache Abdichtung

Sicherheit  
Mehrfach-Abdichtsystem  
mit Drainageablauf für  
Kondenswasserbildung

Abdeckplatten  
CONGENIAL  
12 mm Tiefe

Befestigung  
verdeckt, robuste  
Vierfach-Verriegelung

Vierfache  
Verriegelungs-  
zapfenaufnahme

Bauschutzstopfen  
im Lieferumfang enthalten

Thermostat  
getrennt einstellbare  
Temperaturanschläge  
kalt und warm;  
thermostatischer Verbrühschutz

Hygiene  
elektronische Variante zur Steuerung über die Service APP  
oder integrierbar in das CNX Wassermanagement-System  
für weitere Funktionsmöglichkeiten



Runde oder eckige Form  
Nennweiten in DN15 und DN20

Robuste, vandalensichere Materialien  
HOHE FUNKTIONALITÄT



# CONTI+ CONGENIAL UP

## Bewährte Duschen Unterputz

Fertigmontageset  
Auslieferung als Fertigmontageset  
- Komplett zusammengebaut mit  
Ihren gewünschten Funktionen



STROM-  
VERSORUNG

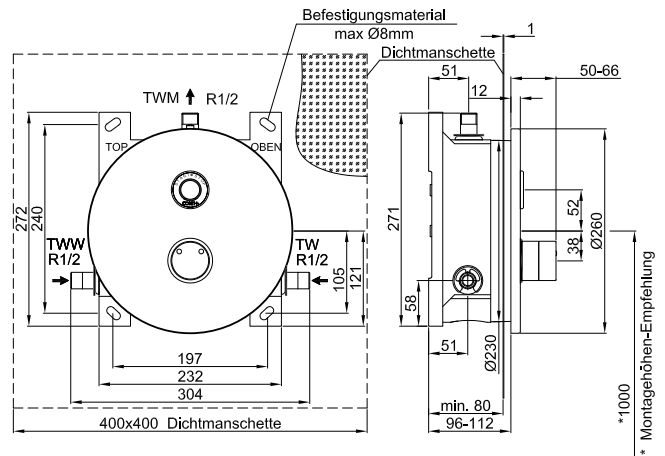

STROM-  
VERSORUNG

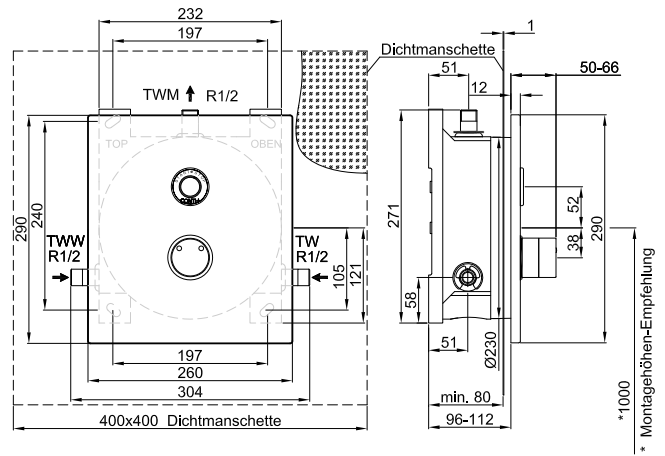

Neubau | Sanierung | Renovierung | Modernisierung

# CONTI+ CONGENIAL FIT

## Kompakte und formschöne Duschen Unterputz

Regelmäßige sportliche Betätigung ist bei vielen Menschen mittlerweile fest in den Alltag integriert. Ob Fitnessstudio, Yoga, Tennis oder Handball: Nach der körperlichen Anstrengung wünscht sich jeder ein wohltuendes Duscherlebnis.

Vor diesem Hintergrund wird ein gut ausgestatteter Sanitärraum immer wichtiger. Während für die Nutzer der Komfort und der Wohlfühlfaktor im Blickpunkt stehen, legen Betreiber größten Wert auf Funktionalität, den Einsatz hygienischer Materialien, effektive Reinigungsmöglichkeiten sowie Nachhaltigkeit. Zudem sind gerade in kleineren Sanitärräumen häufig formschöne und platzsparende Duschlösungen gefragt.

Dank ihrer kompakten Bauform und der vielfältigen technischen Möglichkeiten erweist sich die neue Generation der CONTI+ CONGENIAL FIT Duschen Unterputz hier als ideale

Lösung. Die Systeme sind ausgestattet mit dem kompakten Unterputzkasten CONBOX FIT und je nach Wunsch sowohl als elektronische Variante mit Batterie- oder Netzbetrieb als auch in den mechanischen Ausführungen mit Auf-/Zu-Griff, Öl- oder Wasserhydraulik erhältlich.

Weitere wichtige Details im Überblick:

- einfache Wartung von vorne durch gut zugängliche Serviceöffnung
- thermische Desinfektion und externe Auslösung der Hygiene-spülung (manuell und elektronisch)
- optional: Reinigungsstopp für nachhaltige Wasserersparnis
- Möglichkeit der Integration in das CONTI+ CNX Wassermanagement-System
- wahlweise mit eckigen oder runden Abdeckplatten in Edelstahl matt oder verchromt



DESIGNORIENTIERT  
Schlanke Formen





## Einbau & Wartung von vorne – schnell und einfach

Gehäuse vollständig geschlossen

Verschraubung innerhalb des UP-Kastens – Wasserstrecke/Spülstück von vorne entnehmbar – keine baulichen Maßnahmen notwendig

Verstärkungsstreben seitlich und auf der Rückwand

Zulauf Warmwasser 1/2" (Zulauf Kaltwasser gegenüberliegend)

Langloch variable Montageösen zur Justierung mit Ausgleichsmöglichkeiten



Normgerechte Dichtmanschette/ Bauwerksabdichtung mit flexibler Dehnzone im Lieferumfang enthalten

Vollständiges Spülstück zur vollständigen Spülung der gesamten Installation und Druckprüfung, danach Einbau aller Varianten zur CONTI+ adaptiven Multifunktions-Wasserstrecke CONGENIAL



## Fertigmontageset

- Komplett zusammengebaut mit Ihren gewünschten Funktionen und Wasserauslösung (elektronisch/mechanisch)
- runde oder eckige Abdeckplatte in Edelstahl gebürstet oder Edelstahl verchromt
- DN15 für CONHEAD Brauseköpfe oder Handbrausegarnitur

Ablauf Mischwasser 1/2"

CONTI+ CONBOX FIT Rohmontageset Dusche Unterputz DN15 für elektronische und mechanische CONTI+ CONGENIAL FIT Duschen Unterputz

Auflage Wasserwaage

Absperrung innerhalb des UP Kastens

Abmessung (BxHxT) 157x216x127 mm

Sicherheit Drainageablauf für Kondenswasserbildung

Ablauf Kondenswasser Gefälle und Ablaufmöglichkeit nach vorne

CONTI+ Trägereinheit CONGENIAL FIT UP Nur Aufsatz Rohmontageset für Abdeckplatte aus Kunststoff zur passgenauen Montage

# CONTI+ CONGENIAL FIT Dusche UP

Die kleine Lösung: vielseitig und funktional mit der Wasserstrecke CONGENIAL

STROM-  
VERSORGUNG   

CONTI+ Abdeckplatte CONGENIAL FIT  
Edelstahl gebürstet oder Edelstahl verchromt,  
rund oder eckig

Wasserauslösung  
hier elektronisch (mechanisch möglich)  
(abgebildete Variante mit Piezo-Taster)  
einstellbare Wasserlaufzeit und Auslöser,  
Hygienespülung, Batterie/Netz/CNX

Abdeckplatten  
CONGENIAL FIT  
10 mm Tiefe

Hygiene  
elektronische Variante zur  
Steuerung über die Service APP  
oder integrierbar in das CNX Wasser-  
management-System für  
weitere Funktionsmöglichkeiten

Befestigung  
verdeckt, robuste  
Zweifach-Verriegelung

Abmessung (BxHxT)  
170x225x10 mm

Bauschutzstopfen  
im Lieferumfang  
enthalten



Thermostat  
getrennt einstellbare  
Temperaturanschläge  
kalt und warm;  
thermostatischer Verbrühschutz



VIELFÄLTIGE FORMEN  
Formschöne Duschen Unterputz  
Sichere Funktionen  
Hochwertige Qualität



# CONTI+ CONGENIAL FIT UP

Ansprechendes Design mit hoher Funktionalität

Fertigmontageset

Auslieferung als Fertigmontageset

- Komplett zusammengebaut mit  
Ihren gewünschten Funktionen



Ø 260 mm

STROM-  
VERSORGUNG

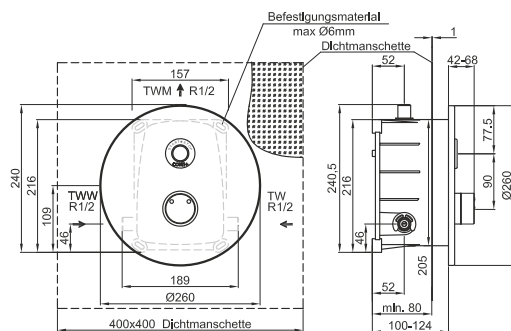

225 mm

170 mm

STROM-  
VERSORGUNG

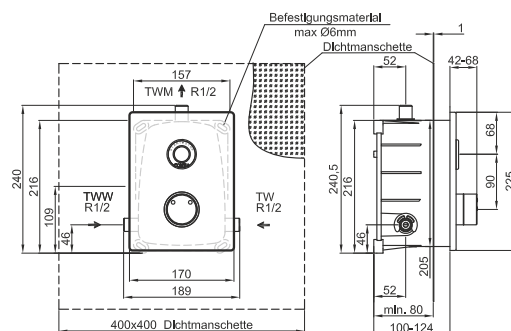



Funktional, verlässlich und langlebig: Die mechanischen Duschpaneele und Unterputz Duschen von CONTI+ sind seit vielen Jahren in unterschiedlichsten Anwendungsbereichen im Einsatz und werden stetig für die aktuelle Trinkwasserhygiene optimiert und weiterentwickelt.

Neben umfangreichen Funktionen für mehr Komfort und eine nachhaltige Wassernutzung zeichnen sich die mechanischen Duschlösungen insbesondere durch Robustheit und Vandalensicherheit aus. Für eine jederzeit bedarfsgerechte, kosteneffiziente und wartungsoptimierte Sanitär-raumausstattung sind die Systeme mit drei leistungsstarken und vielfach praxiserprobten Bedienarten, mit unserer adaptiven multifunktionalen Wasserstrecke CONTI+ CONGENIAL, verfügbar.

So erfüllen die mechanischen CONTI+ Unterputz Duschen alle Anforderungen in puncto Sicherheit, Temperatur- und Wasserlaufzeit-Einstellung.

Für maximale Flexibilität bei Planung und Ausführung stehen zahlreiche Upgrade- und Umrüstungsmöglichkeiten zur Verfügung.

# MECHANISCH

CONTI+ funktionssichere Duschen für maximale Erfrischung





# CONTI+ CONGENIAL

Mechanisch, vandalensicher, flexibel und umrüstbar

Wer viel unterwegs ist, benötigt zwischendurch auch mal eine wohltuende Dusche – ganz gleich, ob im Beruf, in der Schule oder in der Freizeit.

Insbesondere in öffentlichen, halb-öffentlichen und gewerblichen Sanitärräumen mit hoher Nutzerfrequenz und erhöhter Beanspruchung kommt dem gewählten Duschsystem eine wichtige Bedeutung zu. Neben Funktionssicherheit, robuster Verarbeitung und der Erfüllung der Trinkwasserverordnung sind auch einstellbare und regulierbare Wasserlaufzeiten, zeitsparende Wartungen und Kosteneffizienz relevante Kriterien für den Betreiber.

Unsere CONTI+ CONGENIAL Duschen Unterputz mechanisch sind aus qualitativ hochwertigen Materialien gefertigt und mit der adaptiven multifunktionalen Wasserstrecke CONTI+ CONGENIAL ausgestattet. Diese ist sehr langlebig, verlässlich und in drei bewährten Varianten verfügbar: mit Wasserhydraulik, Ölhydraulik oder mit Auf-/Zu-Griff. Zudem verfügt sie über eine Hygienespülung sowie die Möglichkeit der manuellen thermischen Desinfektion – somit werden alle Vorgaben der Trinkwasserverordnung eingehalten.



BEWÄHRTE, UMRÜSTBARE TECHNIK  
Robuste, vandalensichere Materialien

Drei Bedienarten  
Für Duschpaneele oder UP-Duschen



# CONTI+ Ölhydraulik



## Bewährter Klassiker

Das ölhydraulische Selbstschlussventil ist der Klassiker bei den mechanischen Duschen von CONTI+. Einmal eingebaut, ist diese Wasserstrecke ein langlebiger und verlässlicher Begleiter. Das Funktionsprinzip ist einfach wie durchdacht: Durch Betätigen des Druckknopfes wird die Wasserlaufzeit gestartet. Das Wasser läuft automatisch so lange, bis der Bedienknopf an den einstellbaren Endpunkt gelangt. Durch die robuste und vandalsichere Bedienung eignet sich diese Wasserstrecke optimal für Duschräume mit starker Beanspruchung.

Das Wichtigste im Überblick:

- Variante Duschpaneel: Gehäuse aus Edelstahl oder AVW, mit oder ohne Ablage sowie unterschiedlichen Brauseköpfen oder Handbrause
- Variante Dusche Unterputz: Edelstahl/Edelstahl verchromt, zwei unterschiedliche Größen (CONTI+ CONGENIAL oder CONGENIAL FIT) in rundem oder eckigem Design sowie verschiedenen Brause- und Regenbrauseköpfen bzw. Handbrause
- automatische Begrenzung der Wasserlaufzeit (zwischen 3 und 30 Sekunden)
- optional: thermische Hygienespülung (thermische Desinfektion), mechanisch über manuellen TD-Stopfen oder elektronisch über Bypass-Magnetventil
- Umrüstung auf elektronische Auslösefunktion über Piezo-Taster und Upgrade für Steuerung über die Service APP oder durch Integration in das CONTI+ CNX Wassermanagement-System

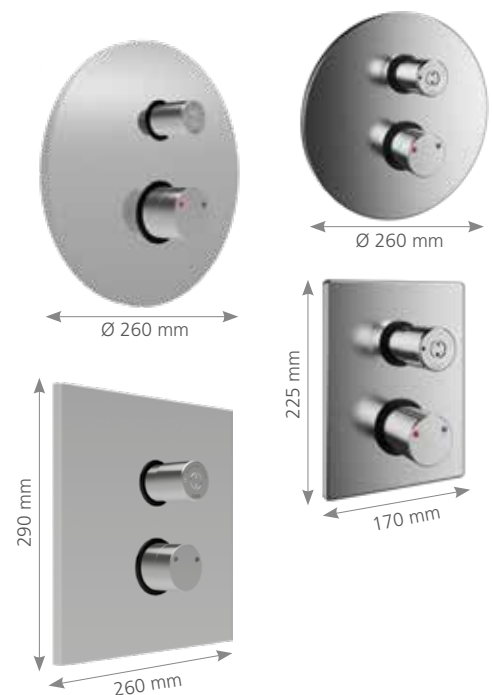



# CONTI+ Wasserhydraulik

## Langlebige Technik mit leichter Bedienung

Die Wasserstrecke CONTI+ CONGENIAL mit Wasserhydraulik zeichnet sich insbesondere durch ihre intuitive und sehr leichtgängige wasserhydraulische Selbstschlussfunktion aus. Gerade Kinder und ältere Menschen sowie Personen mit körperlichen Einschränkungen kommen so mit einem einfachen sanften Knopfdruck zum gewünschten Duschgenuss.

Das Wichtigste im Überblick:

- Variante Duschpaneel: Gehäuse aus Edelstahl oder AVW, mit oder ohne Ablage sowie unterschiedlichen Brauseköpfen oder Handbrause
- Variante Dusche Unterputz: Edelstahl/Edelstahl verchromt, zwei unterschiedliche Größen (CONTI+ CONGENIAL oder CONGENIAL FIT) in rundem oder eckigem Design sowie verschiedenen Brause- und Regenbrauseköpfen bzw. Handbrause
- automatische Begrenzung der Wasserlaufzeit (zwischen 3 und 30 Sekunden)
- optional: thermische Hygienespülung (thermische Desinfektion), mechanisch über manuellen TD-Stopfen oder elektronisch über Bypass-Magnetventil
- Umrüstung auf elektronische Auslösefunktion über Piezo-Taster und Upgrade für Steuerung über die Service APP oder durch Integration in das CONTI+ CNX Wassermanagement-System

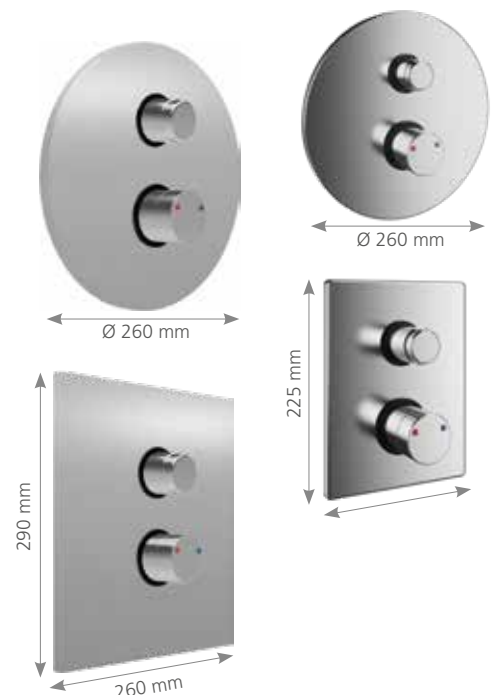
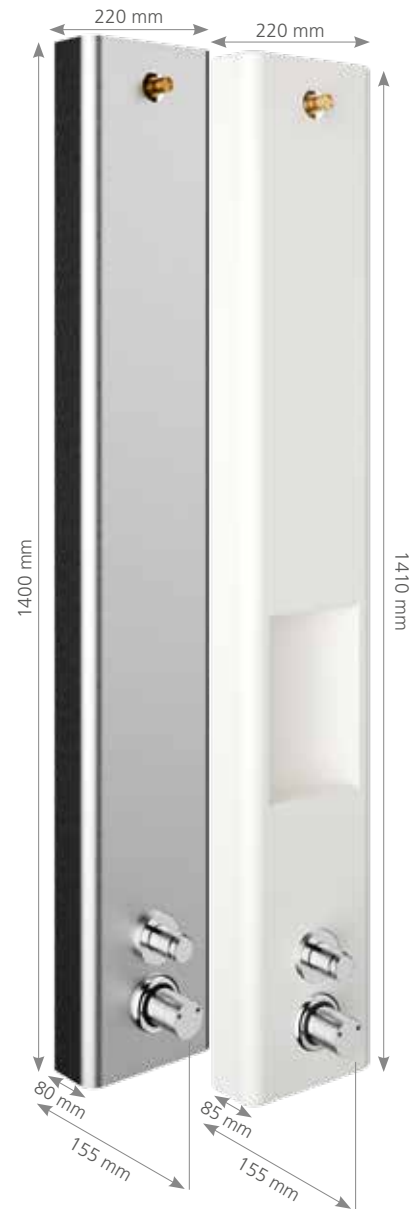

# CONTI+ Auf-/Zu-Griff

## Einfaches System für sichere Handhabung

In Einsatzbereichen mit wechselnden Nutzern erweist sich die Wasserstrecke mit intuitiv zu bedienendem Auf-/Zu-Griff als vorteilhafte Lösung. Ebenso wie beim klassischen Einhebelmischer lässt sich der Wasserfluss durch einen leichtgängigen Drehgriff bzw. über die Auf- und Zu-Einstellung regeln. Dabei werden alle Vorgaben der VDI-Richtlinie 6000 zur Verhinderung von Verletzungen durch hervorstehende Elemente (z.B. Hebel) eingehalten.

Das Wichtigste im Überblick:

- Variante Duschpaneel: Gehäuse aus Edelstahl oder AVW, mit oder ohne Ablage sowie unterschiedlichen Brauseköpfen oder Handbrause
- Variante Dusche Unterputz: Edelstahl/Edelstahl verchromt, zwei unterschiedliche Größen (CONTI+ CONGENIAL oder CONGENIAL FIT) in rundem oder eckigem Design sowie verschiedenen Brause- und Regenbrauseköpfen bzw. Handbrause
- optional: thermische Hygienespülung (thermische Desinfektion), mechanisch über manuellen TD-Stopfen oder elektronisch über Bypass-Magnetventil
- Umrüstung auf elektronische Auslösefunktion über Piezo-Taster und Upgrade für Steuerung über die Service APP oder durch Integration in das CONTI+ CNX Wassermanagement-System

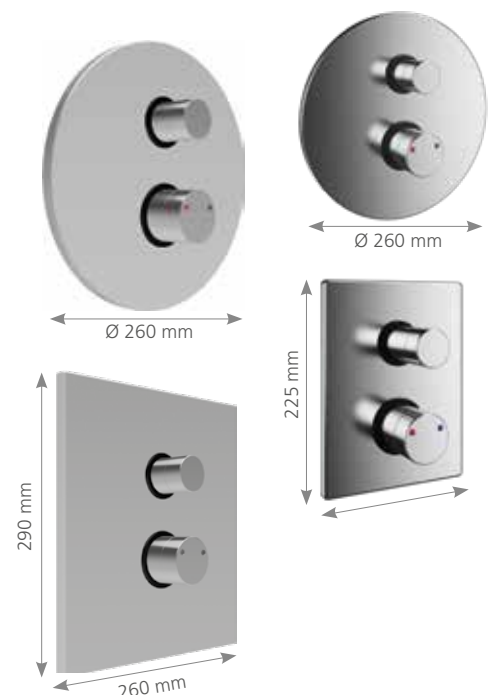
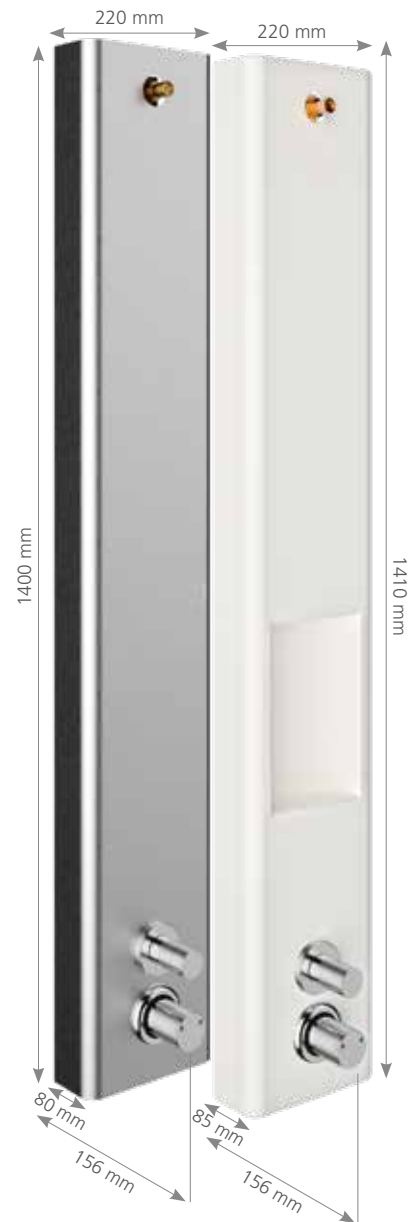

# CONTI+ CONGENIAL Aufrüstung

## Betriebs- und Hygienefunktionen flexibel erweitern

Da alle mechanischen CONTI+ Duschsysteme auf der innovativen CONTI+ adaptiven Multifunktions-Wasserstrecke CONGENIAL basieren, sind diese flexibel auf jede Anwendungssituation anzupassen und ebenso leicht zu montieren und zu warten. Darüber hinaus sind zahlreiche Umrüstungs- und Upgrade-Möglichkeiten verfügbar.

### Beispiel: Hygiene-Upgrade

Der Umbau von der mechanischen Standardausführung zur Variante mit manueller thermischer Desinfektion ist in wenigen Schritten möglich.

Die manuelle thermische Desinfektion wird dann pro Dusche direkt über die Öffnung des TD-Stopfens per 3 mm Sechskantschlüssel händisch ausgelöst.

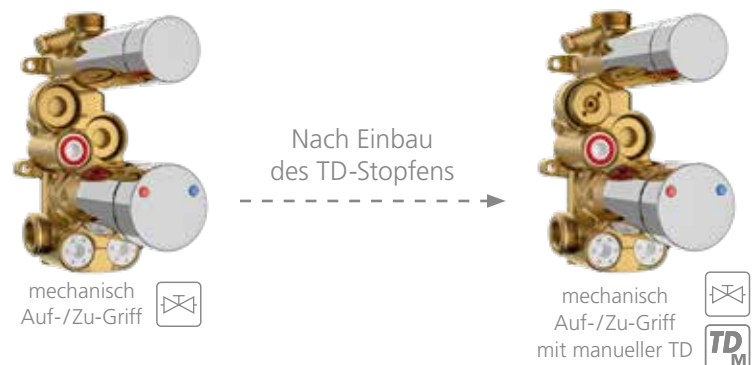

### Beispiel: Betriebs-Upgrade

Durch das Einsetzen unseres CONTI+ Magnetventils 6 V/DC ROBUST kann die mechanische Variante in eine elektronische Ausführung mit Batteriebetrieb inklusive Hygienespülung sowie einer zusätzlichen manuellen thermischen Desinfektion ausgerüstet werden.



Durch das Einsetzen eines zweiten CONTI+ Magnetventils 6 V/DC ROBUST und weiterem Zubehör lässt sich die elektronische Variante, mit dem CONTI+ CNX Wassermanagement-System erweitern. So lassen sich höchste Hygieneanforderungen erfüllen – bis hin zur elektronischen thermischen Desinfektion.







Ob besondere technische Funktionen oder individuelles Design: Je nach Dusch- bzw. Waschraum sind vielfach auch Duschsyste-me mit ganz spezifischen Eigenschaften oder Leistungsmerkmalen gefragt.

Im Sortiment von CONTI+ finden sich überzeugende Lösungen und passgenaues Zubehör zur effizienten Erweiterung oder Erneuerung von Duschanlagen bei speziellen Anforderungen – einfach zu installieren und in bewährter Top-Qualität.

Zum Beispiel reichen gerade im Wellnessbereich oder in kleinen Duschräumen die klassischen DN15-Wasserstrecken oftmals nicht aus. Daher bietet CONTI+ auch spezielle Duschen Unterputz mit einem größeren Durchflussvolumen von DN20 für den öffentlichen, halböffentlichen und gewerblichen Bereich an. Diese sichern höchste Funktionalität und erfüllen gleichzeitig die Vorgaben der Trinkwasserverordnung.

Sind größtmögliche Gestaltungsfreiheit sowie ein harmonisches Design gewünscht, empfehlen sich flexible CONTI+ Duschen Aufputz. Dank des umfangreichen Zubehörs lässt sich damit jeder Duschaum nach Wunsch individualisieren. Zum Beispiel durch formschöne Brauseköpfe oder Handbrausegarnituren, die auf alle CONTI+ Duschpaneele und CONTI+ Duschen Unter- und Aufputz passen. Zudem ermöglicht ein einheitliches und durchdachtes Steckanschluss-System auch nach Jahren noch alle Möglichkeiten zur Aufwertung oder Neugestaltung des Duschsyste-ms. Ein rundum stimmiges Konzept.

# CONTI+ ZUBEHÖR

---

Gestaltungsvielfalt trifft Top-Technologie



# CONTI+ DN20

Für Wellnesslösungen

Mit Thermostat



Ø 260 mm



290 mm

260 mm

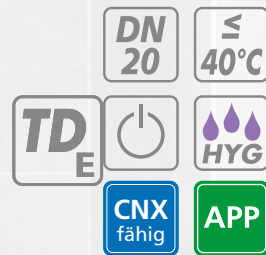

STROM-  
VERSORGUNG



Ohne Thermostat



Ø 260 mm



290 mm

260 mm



LÜCKENLOSER EINBAU IN RUNDE WÄNDE – EINZIGARTIG



# Einzigartiges Durchflussvolumen DN20 Geeignet für Wellnessbereiche HYGIENEFUNKTIONEN

## CONTI+ CONFLOW

Wellnessdusche mit höchstem Durchflussvolumen

Sollen in Wellnessbereichen besonders erfrischende und belebende Regen- und Schwallbrausen installiert werden, sind CONTI+ CONFLOW Duscharmaturen mit DN20-Wasserstrecke die perfekte Lösung. Dank des einzigartigen Durchflussvolumens ist jederzeit ein echtes Duschvergnügen garantiert.

Weiterer Vorteil: Mit der innovativen Wasserstrecke können sowohl Kaltwasser- als auch thermostatische Mischwasser-Duscharmaturen betrieben werden. Zudem lässt sich durch nutzungsabhängige Intervall- und Hygienespülungen oder durch eine thermische Desinfektion eine einwandfreie Hygiene in den Duschen jederzeit gewährleisten. So geht Wellnessduschen heute!

# Weitere CONTI+ Duschlösungen

Elektronisch oder mechanisch, Unterputz oder Aufputz

Unterputz elektronisch und mechanisch

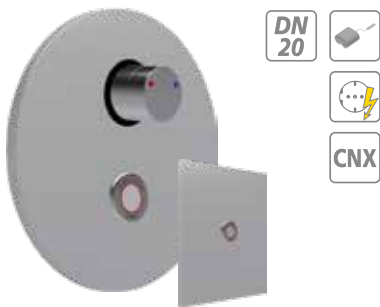

## CONTI+ CONFLOW (Fertigmontageset)

- elektronisch, DN20, rund oder eckig
- Trägereinheit / Dichtsystem
- mit/ohne thermostatische Mischeinrichtung
- Batterie, Netz, Netz (CNX)
- mit Hygienespülung
- thermische Desinfektion (nur mit Thermostat)
- CNX Wassermanagement-System fähig
- über BLE Converter für die Service APP nachrüstbar
- Edelstahl

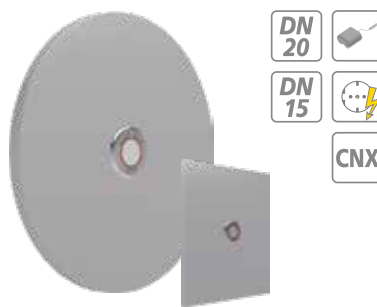

## CONTI+ CONBASE (Fertigmontageset)

- elektronisch, DN15
- rund oder eckig
- elektronische Start/Stopp-Funktion
- für Kalt- oder vorgemischtes Wasser
- Batterie oder Netz
- mit Hygienespülung
- CNX Wassermanagement-System fähig
- über BLE Converter für die Service APP nachrüstbar
- Edelstahl

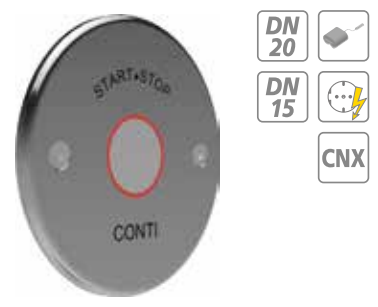

## CONTI+ CONBASE SLIM (Fertigmontageset)

- elektronisch, DN15 oder DN20, rund
- für Kalt- oder vorgemischtes Wasser
- elektronische Start/Stopp-Funktion
- ohne thermostatische Mischeinrichtung
- Batterie oder Netz
- mit Hygienespülung
- CNX Wassermanagement-System fähig
- über BLE Converter für die Service APP nachrüstbar
- Messing verchromt



## CONTI+ CONBASE (Fertigmontageset)

- mechanisch, DN15
- rund oder eckig
- Ölhydraulik
- ohne thermostatische Mischeinrichtung
- einstellbare Wasserlaufzeit
- Edelstahl



## CONTI+ CONBASE MINI (Fertigmontageset)

- mechanisch
- DN15 oder DN20, rund
- Wasserhydraulik
- ohne thermostatische Mischeinrichtung
- einstellbare Wasserlaufzeit
- verchromt



## CONTI+ CONBASE SLIM Aufputz (Fertigmontageset)

- elektronisch, DN15, rund
- für Kalt- oder vorgemischtes Wasser
- elektronische Start/Stopp-Funktion
- ohne thermostatische Mischeinrichtung
- Batterie oder Netz / mit Hygienespülung
- CNX Wassermanagement-System fähig
- über BLE Converter für die Service APP nachrüstbar
- Edelstahl



## Aufputz elektronisch und mechanisch



### CONTI+ tipolino D35

- elektronisch, DN15
- elektronische Start/Stop-Funktion
- Abgang nach oben oder unten
- mit thermostatischer Mischeinrichtung inkl. Verbrühschutz
- Batterie
- mit Hygienespülung
- verchromt

### CONTI+ CONPRO

- mechanisch, DN15
- Wasserhydraulik
- mit/ohne Abgangsbogen
- Kartuschentechnologie
- verchromt

### CONTI+ CONPRO

- mechanisch, DN15
- Wasserhydraulik mit Abgang nach oben
- Auf-/Zu-Griff mit Abgang nach unten
- mit thermostatischer Mischeinrichtung inkl. Verbrühschutz
- verchromt





# CONTI+ Brauseköpfe

## Flexibilität und Sicherheit für jeden Einsatzbereich

Dank modular aufgebauter Konstruktion und einheitlichem Steckanschluss lassen sich die formschön designten CONTI+ Brauseköpfe je nach Bedarf einfach austauschen und umrüsten.



CONTI+ CONHEAD SHORTY  
Regenbrausekopf

- für Duschpaneele und zur Wandmontage
- DN15
- versellbarer Strahlwinkel 11° bis 21°
- Durchflussmengenregler 9 l/min
- leichte Reinigung durch herausnehmbaren Brauseboden
- vandalengeschützt, suizidhemmend
- feststehender Brausekopf
- Steckanschluss und Adapter aus Messing
- verchromt



CONTI+ CONHEAD RAIN2  
Regenbrausekopf

- für Duschpaneele und zur Wandmontage
- DN15
- versellbarer Strahlwinkel 11° bis 21°
- Durchflussmengenregler 9 l/min
- leichte Reinigung durch herausnehmbaren Brauseboden
- Vandalengeschützt
- feststehender Brausekopf
- Steckanschluss und Adapter aus Messing
- verchromt



CONTI+ CONHEAD GOLF  
Düsenbrausekopf

- für Duschpaneele und zur Wandmontage
- DN15
- Strahlneigungswinkel 16°
- Durchflussmengenregler 9 l/min
- Vandalengeschützt, Steckanschluss und Adapter aus Messing
- feststehender Brausekopf
- Edelstahl / verchromt



CONTI+ CONHEAD CITY  
Düsenbrausekopf

- für Duschpaneele und zur Wandmontage
- DN15
- Strahlneigungswinkel 18°
- Durchflussmengenregler 9 l/min
- Vandalengeschützt, verdeckte Befestigungen und Steckanschluss aus Messing
- feststehender Brausekopf
- Edelstahl / verchromt



CONTI+ CONHEAD VESUV  
Düsenbrausekopf

- für Duschpaneele und zur Wandmontage
- DN15
- Durchflussmengenregler 9 l/min
- Vandalengeschützt, verdeckte Befestigungen und Steckanschluss aus Messing
- suizidhemmend
- verchromt



CONTI+ CONHEAD  
Handbrausegarnitur

- für Duschpaneele und zur Wandmontage
- DN15
- barrierefreie Einhand-Bedienung
- funktionssichere Höhenarretierung
- Edelstahl matt / verchromt

## CONTI+ CONHEAD – Vielfalt an Brauseköpfen

Die hochwertigen CONTI+ CONHEAD Brauseköpfe sichern größtmögliche Flexibilität bei der Gestaltung von Duschräumen. Die eleganten Allrounder sind diebstahlsicher, aerosolarm und in verschiedenen Ausführungen – auch suizidhemmend – erhältlich. Zudem sind sie besonders einfach zu installieren und zeichnen sich durch eine hohe Reinigungsqualität aus. Ob Regenbrause- oder Düsenbrausekopf: Dank der intelligenten Befestigung über einen praktischen Steckanschluss sind die Brauseköpfe in Art und Form ganz einfach austauschbar. Bei Duschen Unterputz lassen sie sich direkt an der Wand montieren. In der Aufputz-Ausführung erfolgt die Installation in Kombination mit der Brauserohrgarnitur.

Als praktische Erweiterung zu CONTI+ CONHEAD Brauseköpfen empfehlen sich die Handbrausegarnituren. Diese werden vormontiert auf Duschelemente oder über einen Eckventilanschluss direkt auf der Wand angebracht. Vor allem für Menschen mit Handicap wird die Bedienung somit zum Kinderspiel, denn: Die Handbrausegarnitur lässt sich mit einer Hand steuern und kann sowohl im Stehen als auch im Sitzen genutzt werden.

## CONTI+ CONWELL – Für Spa und Wellness

Ideal für erfrischende Blitzgüsse und wohltuende Kneipp'sche Güsse eignen sich die flachen und leicht zu reinigenden CONTI+ CONWELL Brauseköpfe. Die Garnituren verfügen über einen DN15- oder DN20-Anschluss und sind entweder mit Eckabsperrenteil oder Kugelanschlussstück erhältlich. In der Unterputzvariante sind ein Absperrenteil und ein Thermostat mit einem Temperatureinstellbereich von 10–50 °C integriert. Dies sichert einen wirksamen Schutz vor Verbrühungen und ermöglicht gleichzeitig die manuelle thermische Desinfektion.

Die optisch ansprechenden CONTI+ CONWELL Brauseköpfe können in Verbindung mit den passenden CONTI+ Brausearmen auf allen Duschelementen befestigt werden. Zudem lassen sie sich auch direkt zur Wand- und/oder Deckenmontage einsetzen.



CONTI+ CONWELL  
Schwallbrause



CONTI+ CONWELL  
Regenbrause  
mit Brausearm



Ob einzigartige Designs oder Farben, objektbezogene Umrüstungen oder technologische Upgrades: Im umfangreichen CONTI+ Standard-sortiment finden sich für einen Großteil der täglichen Anforderungen zeitgemäße und wirtschaftlich realisierbare Duschlösungen.

Doch manchmal ist ein Höchstmaß an Individualität gefordert: Dank unserer über 40-jährigen Expertise bei Planung und Einbau von maß-gefertigten CONTI+ Duschsystemen bieten wir Ihnen auch für ganz spezielle Anforderungen in Sanitärbereichen eine perfekte Lösung.

Ob die Realisierung individueller Einbaumaße, das Verdecken von Leitungen mit CONTI+ Haubenverlängerungen oder die Schaffung außergewöhnlicher farblicher Akzente: Unsere bis ins Detail durch-dachten Sonderlösungen verleihen Dusch- und Waschräumen neuen Glanz und bringen sie auch ohne kostenintensive Umbaumaßnahmen auf den neuesten technologischen Stand.



# CONTI+ SONDERLÖSUNGEN

---

Maximale Individualität für Sanitärräume



# CONTI+ UMRÜSTUNG

## Duschtechnologie auf dem neuesten Stand

Sanierung | Renovierung | Modernisierung

Bei der Sanierung von öffentlichen, halböffentlichen und gewerblichen Sanitärräumen spielen zahlreiche Faktoren eine Rolle – von der Wirtschaftlichkeit und Funktionalität über die Hygiene und Reinigungsfreundlichkeit bis hin zum ansprechenden Design. Um bestehende Anlagen zukunftsgerecht auszurüsten, sind in der Regel intelligent geplante Lösungen erforderlich.



### Umrüstung und Aufwertung bestehender Duschanlagen

CONTI+ bietet ein umfassendes Sortiment modernster Duschtechnologien und Armaturenkörper für jede Sanierungsanforderung. Ganz gleich, welche Armaturenkörper sich in einer Bestandsanlage befinden: Durch das über Jahrzehnte konstant bleibende Stichmaß sowie die konzeptionelle Fortführung des Unterputzkörpers und der Wasserstrecke lässt sich nahezu jede Anlage ohne großen Aufwand umrüsten – selbst 40 Jahre alte Armaturen von CONTI+ sowie auch anderer Hersteller werden so wieder auf den aktuellsten Stand von Technik, Hygiene und Design gebracht.



Heute schon für die Zukunft geplant: Das universelle Herzstück

Herzstück einer jeden Duschrüstung ist die CONTI+ adaptive Multifunktions-Wasserstrecke CONGENIAL. Dank der nutzungsorientierten Ventil- und Kartuschtechnik ist sie in nahezu jedem Duschsystem einsetzbar – ganz gleich, ob mechanische oder elektronische Variante. So erweist sich CONTI+ CONGENIAL als universelle, zukunftsgerichtete und funktionssichere Sanierungslösung für alle Alt- und Bestandsanlagen.



Vielfältige Sanierungs- und Renovierungsoptionen

Darüber hinaus bietet CONTI+ aufgrund der intelligenten modularen Bauweise zahlreiche weitere Optionen zur Erneuerung und Nutzungserweiterung bestehender Duschsysteme.

Neben der Umrüstung einzelner Komponenten ist auch die Einbindung in das innovative CONTI+ CNX Wassermanagement-System oder in eine bestehende Gebäudeleittechnik möglich. Zudem ermöglichen bereits vorhandene Duschsystemanlagen auf Basis der CONTI+ adaptiven Multifunktions-Wasserstrecke CONGENIAL in weiteren Planungsschritten die Adaption vielfältiger Optionen. Für maximalen Komfort, höchste Wirtschaftlichkeit und nachhaltige Ressourcenschonung.



# CONTI+ Referenzen

Ob im Innen- oder Außenbereich – überall einsetzbar

## Das Projekt

Wellness in Reinkultur bietet das von historischer Altstadt, Mirabellgarten sowie einer imposanten Berglandschaft umgebene Paracelsus Bad und Kurhaus in Salzburg. Das visionäre Gebäude begeistert durch einen eleganten und geschwungenen Baukörper mit einer Keramik-Lamellen-Fassade. Im dritten Stockwerk befindet sich ein außergewöhnliches Badeparadies mit Schwimmhalle, Therapiebädern und Umkleiden. Ein besonderer Hingucker auf der Dachebene ist der Gastronomiebereich und die Saunalandschaft inklusive Außenpool mit freiem Blick über die Stadt. Im Zuge einer umfangreichen Modernisierung galt es, Historie und Moderne in Einklang zu bringen und dabei vor allem Energieeffizienz und Nachhaltigkeit zu berücksichtigen. Gesagt, getan: Die nun realisierte Lösung erreicht mit „klimaaktiv GOLD“-Standard die höchste Auszeichnung für die nachhaltige Gebäudesanierung.

## Die CONTI+ Lösung

Zum energieeffizienten und ressourcenschonenden Gesamtkonzept tragen auch die in den Duschräumen eingesetzten CONTI+ Duschsysteme bei. Zum Einsatz kommen Duschen Untertisch mit der adaptiven Multifunktions-Wasserstrecke CONTI+ CONGENIAL in der elektronischen Ausführung. Diese erfüllen dank einstellbarer Wasserlaufzeiteinstellungen, Temperaturregulierungen, Hygienespülung und geplanter thermischer Desinfektion alle Hygiene- und Komfortanforderungen und sparen nachhaltig Wasser ein. Die zusätzliche Einbindung in das CONTI+ CNX Wassermanagement-System ermöglicht weitere Funktionen und gewährleistet eine lückenlose Dokumentation sowie ein Maximum an Sicherheit.



# PARACELSYS BAD & KURHAUS IN SALZBURG

Ideale Verbindung  
von Alt und Neu

Bauherr:  
Stadtgemeinde Salzburg, KKTB Kongress,  
Kurhaus & Tourismusbetriebe Salzburg

Betreiber:  
Tourismus Salzburg GmbH (TSG)

Architekt / Planer:  
Berger+Parkkinen Architekten, Wien

Fertigstellung Sanierung:  
2019

Zertifizierung:  
klimaaktiv Gold, 2019

Auszeichnungen:  
Architekturpreis Land Salzburg 2020, Preisträger

Produkteinsatz:  
CONTI+ CNX Wassermanagement-Systeme  
CONTI+ loopino Waschtischarmaturen  
CONTI+ CONGENIAL Duschen UP, elektronisch  
CONTI+ CONWELL Blitzguss-Garnituren  
CONTI+ CONWELL Eimer-Schwallbrausen



# Denkmalschutz trifft Badevergnügen MÜNSTER-THERME, DÜSSELDORF

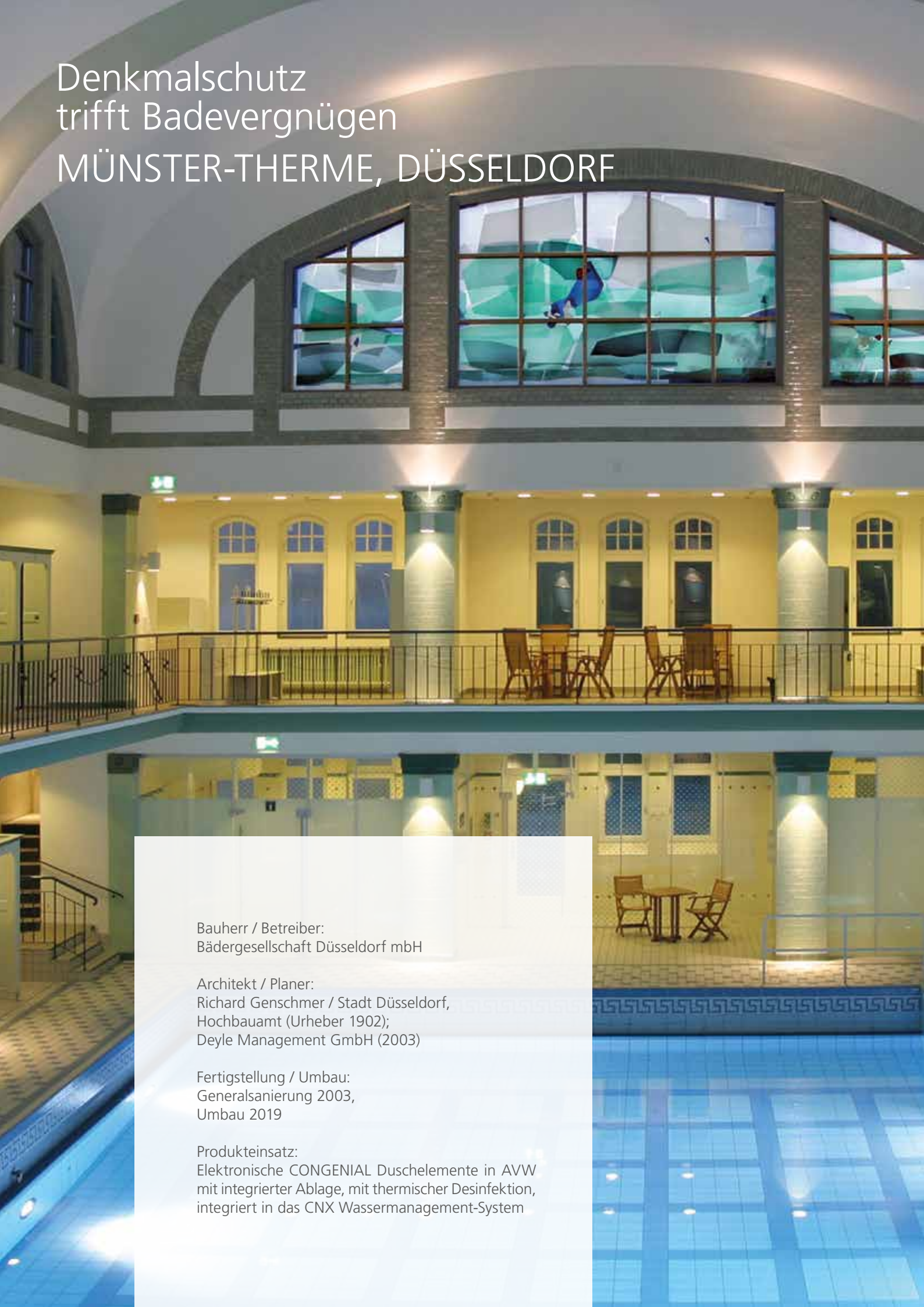

Bauherr / Betreiber:  
Bädergesellschaft Düsseldorf mbH

Architekt / Planer:  
Richard Genschmer / Stadt Düsseldorf,  
Hochbauamt (Urheber 1902);  
Deyle Management GmbH (2003)

Fertigstellung / Umbau:  
Generalsanierung 2003,  
Umbau 2019

Produkteinsatz:  
Elektronische CONGENIAL Duschelemente in AVW  
mit integrierter Ablage, mit thermischer Desinfektion,  
integriert in das CNX Wassermanagement-System





# CONTI+ Referenzen

## CONTI+ Duschen mit System in Düsseldorf

### Das Projekt

Baden wie zu Kaisers Zeiten: Die Münster-Therme – vormals Münsterbad – entstand zwischen 1900–1902 nach den Plänen des Architekten Richard Genschmer. Neben dem zentralen Schwimmbecken verfügte es als einstiges Volksbad damals auch über Heil-, Dampf-, Wannen- und Duschbäder. Erschlossen wird das denkmalgeschützte zweigeschossige Bauwerk über eine Treppe und eine großzügige Eingangshalle. Die Raumatmosphäre heute ist geprägt durch die basilikal aufgebaute Halle mit dem Schwimmbecken. Über zwei Ebenen verteilen sich die Umkleiden mit einer umlaufenden Galerie in den angrenzenden Seitenschiffen. Seitliche Fensterelemente lassen Tageslicht ins Innere und sorgen für eine helle, angenehme Atmosphäre. Die Räume für Massagen und Wellness befinden sich in einem parallel zur Schwimmhalle verlaufenden Gebäudeteil. Ein Soleaußenbecken ergänzt das Angebot.

### Die CONTI+ Lösung

Schon bei einem Umbau im Jahre 2003 wurde die Bädertechnologie in der Münster-Therme unter Berücksichtigung des Denkmalschutzes umfassend modernisiert. 2019 erfolgte die Modernisierung der Duschbereiche. Dabei setzte der Bauherr auf innovative Duschelemente mit der adaptiven Multifunktions-Wasserstrecke CONTI+ CONGENIAL. Die neuen Duschlösungen verfügen über eine thermostatische Mischeinrichtung und wurden in speziellen Farbtönen lackiert – so schaffen sie die ideale Verbindung zwischen Alt und Neu.



Referenzbilder: Copyright: Bädergesellschaft Düsseldorf mbH

# Farbenfroher Retrostyle

## Olympia-Schwimmhalle München

### Das Projekt

Auch mehr als 50 Jahren nach den Olympischen Spielen 1972 in München ist das denkmalgeschützte Ensemble aus Olympiastadion, Olympiahalle und Olympiaschwimmhalle aufgrund der außergewöhnlichen Dachkonstruktion weltweit bekannt. Bei der vor einiger Zeit durchgeführten Sanierung der Schwimmhalle galt es, eine zeitgemäße Technologie zu implementieren und zugleich den olympischen Geist von damals zu erhalten. Neben den Erüchtigungen in den Bereichen Brandschutz, Heizung/Lüftung/Sanitär und Elektro sowie dem Einbau von Fluchttreppenhäusern wurde auch die Hubbodentechnik in den Becken ausgetauscht und mit neuer Badewassertechnik versorgt. Ein weiterer wichtiger Bestandteil des Sanierungskonzepts war die Neugestaltung der Umkleibereiche und der dortigen Duschen.

### Die CONTI+ Lösung

Im Zuge der Modernisierung wurden die prägnanten Formen und Farben der bestehenden Duschrondelle erhalten. Als Ersatz für die alte Anlage wurde ein zeitgemäßes elektronisches Duschsystem von CONTI+ installiert. Die CONTI+ CONFRESH Duschelemente mit integrierter Frischwasserstation erzeugen aus kaltem Wasser direkt vor Ort warmes, hygienisch sauberes Trinkwasser. Erhitzt wird dieses über einen integrierten Plattenwärmetauscher, der mit dem separaten Heizkreislauf verbunden ist. Da somit das Wasservolumen zwischen dem Ort der Trinkwassererwärmung und der Entnahmestelle kleiner als drei Liter ist, entfällt die Trinkwasser-Beprobung nach TrinkwV 2018 – dies spart nachhaltig Kosten ein.

Bauherr / Betreiber:  
Stadtwerke München

Architekt / Planer:  
Behnisch & Partner, Frei Otto, Leonhardt + Andrä (1972),  
planplus gmbh (2019)

Fertigstellung Sanierung:  
2019

Produkteinsatz:  
Duschelement CONFRESH mit integrierter Frischwasserstation







Wir sind für Sie da!

**CONTI Sanitärarmaturen GmbH**

Hauptstraße 98  
35435 Wettenberg

Tel. +49 641 98221 0  
info@conti.plus  
www.conti.plus

**Vertriebsinnendienst**

Nord

Tel. +49 641 98221 0  
innendienst-nord@conti.plus

Süd

Tel. +49 641 98221 0  
innendienst-sued@conti.plus

**Objektservice & Anwendungstechnik**

Anwendungstechnik

Tel. +49 641 98221 0  
objektservice-anwendungstechnik@conti.plus

Objektservice Nord

Tel. +49 641 98221 0  
objektservice-kalkulation@conti.plus

Objektservice Süd

Tel. +49 641 98221 0  
objektservice-kalkulation@conti.plus

Weitere Ansprechpartner finden Sie auf **www.conti.plus**.

Ob Inbetriebnahmen, Verdrahtungsarbeiten, Wartungen, Einweisungen und Schulungen, der CONTI+ Kundenservice ist für Sie da!

**Kundenservice**

Hotline Deutschland

Tel. +49 180 CONTIPLUS  
+49 180 266 847 587  
kundendienst@conti.plus

Hotline Österreich

Tel. +43 662 453 640 640  
kundendienst@conti.plus

Hotline Schweiz

Tel. +41 76 680 44 04  
kundendienst@conti.plus

**Installations- und Wartungsvideos**



<https://www.youtube.com/channel/UCMd3Te3wmkiuhkgG8GPaLQQ>



# CONTI+ KONTAKT

Ihr verlässlicher und kompetenter Partner



## Verlässlich & Innovativ

---

Hygienische und smarte Dusch- und Waschraumkonzepte für ein Plus an Lebensqualität: Dafür steht die Marke CONTI+ seit 50 Jahren.

Dank unserer innovativen Technologien, dem breit aufgestellten Produktportfolio und einem umfassenden Serviceangebot bieten wir unseren Kunden für jede Anforderung im Neubau- und Sanierungsbereich die optimale Lösung. Kompetent, flexibel – und rundum überzeugend.

Von modernen elektronischen und mechanischen Dusch-, Waschtisch- und Urinalarmaturen über Waschtische bis hin zu kompletten Sanitärraumausstattungen und Wassermanagement-Systemen: Bei allen Produkten und Systemlösungen denken wir ganzheitlich und legen größten Wert auf Nachhaltigkeit, Hygiene und Sicherheit. Dafür wird die Marke CONTI+ von Planern und Architekten als professioneller Partner geschätzt.

CONTI Sanitärarmaturen GmbH  
Hauptstraße 98  
35435 Wettenberg | Deutschland  
Tel. +49 641 98221 0  
Fax +49 641 98221 50  
info@conti.plus  
www.conti.plus

Member of Fortuna Group 

